

OPEL Grandland X



Opel FlexCare Гаранция 5 години (2+3) или 150 000 км.

В допълнение към стандартната 2-годишна гаранция с неограничен пробег от производителя, програмата FlexCare осигурява паневропейска удължена гаранция (ниво "Complete") за още 3 години или до 150 000 км, което настъпи първо. Обхватът на удължената удължената гаранция гаранция е еквивалентен на стандартната стандартната 2-годишна годишна гаранция гаранция за нови автомобили автомобили Opel.

	5 врати		Edition	Elegance	Ultimate
	ДВИГАТЕЛИ	Предавателна кутия			
бензин	1.2 Turbo Start/Stop 96 кВт/130 к.с.	6-степенна механична	45 245	48 865	-
	1.2 Turbo Start/Stop 96 кВт/130 к.с.	8-степенна автоматична	48 780	52 400	63 345
	1.6 Turbo Start/Stop 133 кВт/180 к.с.	8-степенна автоматична	52 315	56 075	66 880
	5 врати		Edition	Elegance	Ultimate
	ДВИГАТЕЛИ	Предавателна кутия			
дизел	1.5 дизел Start/Stop 96 кВт/130 к.с.	6-степенна механична	49 910	53 675	-
	1.5 дизел Start/Stop 96 кВт/130 к.с.	8-степенна автоматична	53 445	57 205	68 150

Стандартни пакети		Edition	Elegance	Ultimate
Пакет Winter 1 Отопляеми предни седалки, Спортен кожен волан, Управление на аудиосистемата от волана, Превключване на отоплението на волана	2EB	625	625	S
Пакет Winter 2 Отопляеми предни седалки, Задни седалки с подгряване, Спортен кожен волан, Versatility пакет - пакет Comfort, Управление на аудиосистемата от волана, Превключване на отоплението на волана	2EC	975	975	350
Пакет Winter 2 с TATM / TAT4	2EC	-	350	350
Пакет Sight & Light (видимост и светлини) Сензор за дъжд, Самозатъмняващо се вътрешно огледало, Асистент дълги светлини – автоматичен, Автоматично превключване на светлините	CWX	140	S	S
Пакет Сигурност Индикатор за умора на водача DDS, Пакет Sight & Light (видимост и светлини), Предупреждение за удар отпред, Спиране за предотвратяване на катастрофа при всякъ. Скорост, Активен асистент за поддържане на лентата, Активна аварийна спирачна система	2F6	810	675	S
Пакет Park & Go 1 Електрически и отопляеми външни огледала, в цвета на автомобила, елекросгъваеми, Сензори за паркиране отпред и отзад	2EX	650	S	-
Пакет Park & Go 2 Електрически и отопляеми външни огледала, в цвета на автомобила, елекросгъваеми, Сензор за сляпата зона, Парк асистент преден и заден, страничен-преден, Пакет "Камера за задно виждане" и сензори отпред и отзад	2F7	2 785	2 785	S
Пакет Park & Go 3 Електрически и отопляеми външни огледала, в цвета на автомобила, елекросгъваеми, Радио 5.0 IntelliLink, Сензор за сляпата зона, Парк асистент преден и заден, страничен-преден, Visio Park 2 (360 градусова задна камера)	2Fi	3 535	3 020	855
Versatility пакет - пакет Comfort Задна сферична лампа : осветление на багажното пространство, Делима облегалка на задна седалка, сгъваема, централен подлакътник	PS1	230	230	S
Пакет Enjoy Външен вид (само с 2EX / UVC / 2Fi / 2F7) Тонирани задни стъкла, Оборудване Скоба плоча, Fascia, Molder Цвят, Fascia Поставете задната долна скоба	WFY	905	-	-
Екстериор		Edition	Elegance	Ultimate
Основни цветове	BA5	0	0	0
Цвят брилянт	9BR	695	695	695
Цвят металик	9M2	1 005	1 005	1 005
Бутикови цветове	BBQ	1 275	1 275	1 275
Поглъщащо топлината стъкло	AKP	S	S	-
Тонирани задни стъкла	AKO	70	70	S
Подгреваемо предно стъкло - електрическо - шумопоглъщащо	C50	350	350	S
Фиксиран стъклен покрив с електрическа щора	CFD	-	1 390	1 390
Електрически и отопляеми външни огледала, в цвета на автомобила, ръчно сгъваеми	DXX	S	-	-
Електрически и отопляеми външни огледала, в цвета на автомобила, елекросгъваеми	DXJ	-	S	S
Външни дръжки на вратите в цвета на купето	D75	S	S	S
Предни светлини за мъгла	T3U	230	230	S
LED фарове	T4L	S	S	-
Адаптивни предни светлини (само с CWX)		2 900	2 900	S
Автоматични светлини с дълги светлини	T95	S	S	S
LED задни светлини	UGE	S	S	S
Покрив в два цвята (черно)	41T	1 625	1 625	S
Изтрийте черен цвят на покрива и черен капак на външното огледало	XAE1	-	-	0
Сензори за паркиране отзад	UD7	S	-	-
Помощник при паркиране преден и заден	UD5	-	S	-
камера за задно виждане		930	930	S
Помощ при паркиране с полуавтоматично управление	UVC	-	-	-
Демонтируем теглич	VQ9	1 855	1 855	1 855
Черна горна част на лансните	MDB	S	S	-
Лайстна В / S горна, покрив, хромирана	MDQ	840	840	S
Интериор		Edition	Elegance	Ultimate
Тапицерия - Текстил, черен Jet Комфортни предни седалки, Ръчно регулируема шофьорска седалка, 4 посоки, Ръчно регулируема седалка до водача, 2 посоки	TAT3	(S)	-	-
Тапицерия - Текстил/Винил II, черен Jet Предни седалки, спорт, Ръчно регулируема шофьорска седалка, 6 посоки (AGR), Ръчно регулируема седалка до водача, 4 посоки	TATo	-	(S)	(S)
Тапицерия - Алкантара, черен Jet Спортни предни седалки (сертификат AGR), Ръчно регулируеми по височина седалки на водача и пътника до него с 6 настройки	TAU3	-	1 945	1 945
Тапицерия - кожа, черен цвят Спортни предни седалки (сертификат AGR), Електрическа настройка на предната седалка на водача, 8 посоки, Ръчно регулируеми по височина седалки на водача и пътника до него с 6 настройки, Пакет за климатизиране "Premium", Отопляеми предни седалки	TAT4	-	2 265	2 265

Интериор		Edition	Elegance	Ultimate
Ръчно регулируема седалка до водача, 6 посоки	A53	-	580	S
Облицован с кожа волан с 3 спици и 3 капачки в цвят графит	N34	S	S	S
Управление на аудиосистемата от волана	UC3	S	S	S
Релси на покрива, сребристи	V6A	-	350	350
Конзола за предно отделение, под, плъзгаща се облегалка за ръце	DBU	S	S	S
Поставка за чаша	DUA	S	S	S
Климатична инсталация с филтър за частици, с ръчно управление	C67	S	-	-
Пакет за климатизиране "Premium"	CJ2	695	S	S
Спортни алуминиеви педали	JF5	115	115	115
Подготовка за инсталиране на предпазна мрежа	AJT	S	S	S
Електрическа ръчна спирачка	J71	S	S	S
Информационно-развлекателни системи		Edition	Elegance	Ultimate
Радио R 4.0 IntelliLink Управление на аудиосистемата от волана, Аудио система с 6 високоговорителя, Разнообразие от антени (Антенa тип опашка на акула)	ioA	S	S	-
Радио 5.0 IntelliLink Разнообразие от антени (Антенa тип опашка на акула), Аудио система с 6 високоговорителя, Denon Премиум аудиосистема	io6	1 390	1 390	S
Denon Премиум аудиосистема	UQ5	-	1 625	1 625
Безжично зареждане за мобилни устройства	K4C	280	280	280
Система за спешни повиквания (e-call)	U0U	635	635	635
Безопасност		Edition	Elegance	Ultimate
Електронна стабилизираща програма (ESP) с ABS и асистент при потегляне по наклон	FX3	S	S	S
Асистенция при потегляне по наклон	KB5	S	S	S
Система за следене на налягането в гумите	UJO	S	S	S
Въздушни възглавници водач и пътник отпред, странични предни, завеси отпред и отзад	AY2	S	S	S
Два сгъваеми ключа	KTF	S	S	-
Заклучване, дистанционно, безключово (PEPS)	AVJ	-	840	S
Алармена система		580	580	580
Два сгъваеми ключа	PS6			
Круиз контрол	K33	S	S	S
Круиз контрол и ограничител на скоростта (само при избрани двигатели)	K38	930	930	930
Круиз контрол, адаптивен със Stop/Go и ограничител на скоростта (само при избрани двигатели)	KSA	930	930	930
12V пакет, контакт	PS2	35	S	S
230 V, контакт	1RL	230	230	230
IntelliGrip	H4H	740	740	740
Гуми и джанти		Edition	Elegance	Ultimate
Алуминиеви джанти 7.0 J x 17, Дизайн с 5 двойни лъча, сребристи	RSB	S	S	-
Алуминиеви джанти 7.5 J x 18, Дизайн с 5 спици, диамантено изрязване, черно	RQK	-	445	S
Алуминиеви джанти 7.0 J x 19, Дизайн с много спици, 2 тона - диамантено изрязване	RBM	-	1 160	580
Ремонтен комплект за гуми	KTI	S	S	S
Предоставяне на резервно колело	T7Y	35	35	35

Общи спецификации	
РАЗМЕРИ	5 врати
Височина (мм)	1609
Дължина (мм)	4477
Междуосие (мм)	2675
Широчина (със/без страничните огледала) (мм)	2098 / 1856
Следа (предна/задна) (мм)	1595 / 1610

Радиус на завой в метри	
	5 врати
От стена до стена	11,05

Общи спецификации	
Размери на багажното отделение (ECE/GM) в мм	5 врати
Дължина на пода до облегалките на задната седалка	873
Дължина на пода при сгънати облегалки на задната седалка	1696
Ширина на товарния отсек	1053
Височина на товарния отсек	866

Обем на багажното отделение (ECE/GM) в литри	
	5 врати
Капацитет на багажника до покривалото	514 - 1652
Капацитет на резервоара за гориво (л)	53

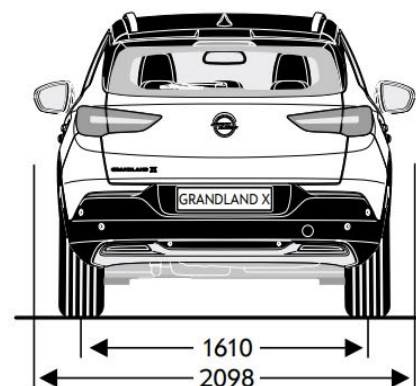
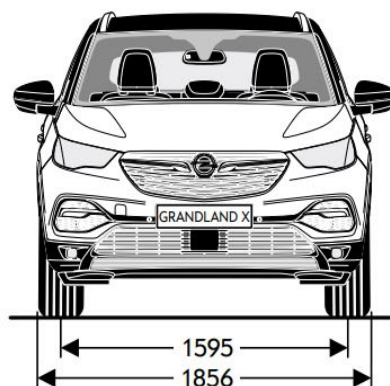
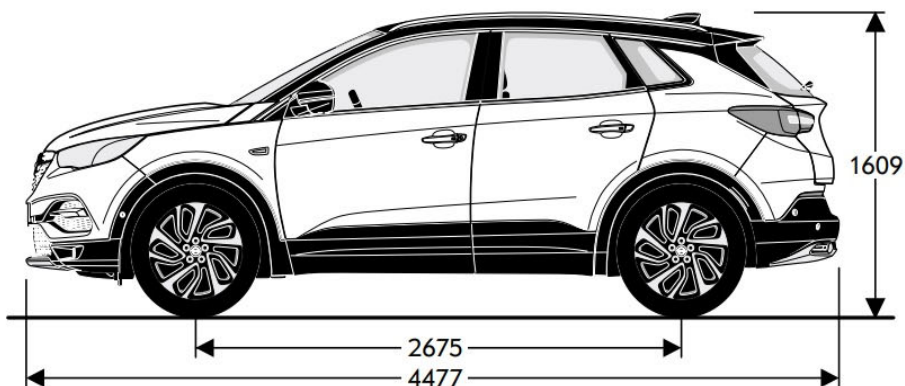

ДВИГАТЕЛИ	Бензинови двигатели			Дизелови двигатели	
	1.2 Turbo Start/Stop (96 кВт / 130 к.с.)	1.2 Turbo Start/Stop (96 кВт / 130 к.с.)	1.6 Turbo Start/Stop (133 кВт / 180 к.с.)	1.5 дизел Start/Stop (96 кВт / 130 к.с.)	1.5 дизел Start/Stop (96 кВт / 130 к.с.)
Норма на емисии	Euro 6d	Euro 6d	Euro 6d	Euro 6d	Euro 6d
Гориво	бензин	бензин	бензин	дизел	дизел
Брой цилиндри	3	3	4	4	4
Работен обем (см ³)	1199	1199	1598	1499	1499
Максимална мощност (кВт/к.с.)	96 / 130	96 / 130	133 / 180	96 / 130	96 / 130
Максимална мощност при об./мин	5550	5550	5550	3750	3750
Максимален въртящ момент (Нм)	230	230	250	300	300
Максимален въртящ момент при об./мин	1750	1750	1750	1750	1750
Тегло в кг			Тегло в кг		
Собствено тегло на автомобила, вкл. Водача	1370	1395	1500	1435	1455
Максимално допустимо брутно тегло на автомобила	1930	1955	2000	2000	2000
Полезен товар	560	560	500	565	545
Максимално тегло за теглене без спирачка	600	600	600	600	600
Максимално тегло за теглене със спирачка (12% стъпка)	1400	1200	1600	1500	1300
Разход на гориво (л/100 км)			Разход на гориво (л/100 км)		
Трансмисия	6-степенна механична	8-степенна автоматична	8-степенна автоматична	6-степенна механична	8-степенна автоматична
градски	6,0-6,1	5,6-5,8	7,1-7,2	4,4-4,5	4,1
извънградски	4,4-4,5	4,4-4,5	4,9-5,0	3,6-3,7	3,6-3,7
комбиниран цикъл	5,0-5,1	4,9-5,0	5,7-5,8	3,9-4,0	3,8-3,9
емисия на CO ₂ (гр/км)	114-117	111-114	130-132	102-105	99-102
комбиниран цикъл (WLTP)	6,2-6,4	6,6-6,7	7,3-7,8	5,2-5,5	5,2-5,3
емисия на CO ₂ (гр/км) (WLTP)	141-145	149-152	165-177	136-145	136-139
Максимална скорост (км/ч)	197	194	220	192	192
Ускорение 0-100 км/ч (сек)	10,4	10,3	8,8	10,9	12,3

Настоящата спецификация е основана на налична информация към 1 февруари 2021. Данните са само информативни и не се гарантира абсолютната им точност. Допълнителното оборудване се заплаща отделно. Производителят си запазва правото да прави промени без предварително известие. Точна информация за междуременно настъпили евентуални промени по модела можете да получите при оторизираните дилъри на Opel. Всички цени са в български лева (BGN) с включен ДДС. Посочените цени са само за информация и не представляват задължаваща оферта за продажба. За да получите конкретни условия на закупуване и финансиране, актуални кампании и за поръчка на автомобил, моля, обърнете се към най-близкия дилър на Opel. Актуални адреси и контакти ще откриете на www.opel.bg.

Opel Southeast Europe Kft., февруари 2021.