

OPEL Grandland X Hybrid



Opel FlexCare Гаранция 5 години (2+3) или 150 000 км.

В допълнение към стандартната 2-годишна гаранция с неограничен пробег от производителя, програмата FlexCare осигурява паневропейска удължена гаранция (ниво "Complete") за още 3 години или до 150 000 км, което настъпи първо. Обхватът на удължената удължената гаранция гаранция е еквивалентен на стандартната стандартната 2-годишна годишна гаранция гаранция за нови автомобили автомобили Opel.

ХИБРИД	5 врати		Edition	Elegance	Ultimate
	Електрически + бензинов двигател	Предавателна кутия			
	1.6 Turbo Start/Stop 132 кВт/180 к.с. пълно хибридно изпълнение 225 к.с.	8-степенна автоматична	77 905	81 300	85 540
1.6 Turbo Start/Stop 4x4 147 кВт/200 к.с. пълно хибридно изпълнение 300 к.с.	8-степенна автоматична	85 260	88 510	92 750	

Стандартни пакети		Edition	Elegance	Ultimate
Пакет Sight & Light (видимост и светлини) Сензор за дъжд, Самозатъмняващо се вътрешно огледало, Асистент дълги светлини – автоматичен, Автоматично превключване на светлините	CWX	S	S	S
Пакет Park & Go 1 Електрически и отопляеми външни огледала, в цвета на автомобила, елекросгъваеми, Сензори за паркиране отпред и отзад	2EX	S	S	-
Пакет Park & Go 2 Електрически и отопляеми външни огледала, в цвета на автомобила, елекросгъваеми, Сензор за спящата зона, Парк асистент преден и заден, страничен-преден, Пакет "Камера за задно виждане" и сензори отпред и отзад	2F7	2 785	2 785	S
Пакет Park & Go 3 Електрически и отопляеми външни огледала, в цвета на автомобила, елекросгъваеми, Сензор за спящата зона, Парк асистент преден и заден, страничен-преден, Visio Park 2 (360 градусова задна камера)	2Fi	2 490	2 490	2 490
Пакет Enjoy Външен вид Тониращи задни стъкла, Оборудване Скоба плоча, Fascia, Molder Цветя, Fascia Поставете задната долна скоба	WFY	905	-	-
Екстериор		Edition	Elegance	Ultimate
Основни цветове	BAS	0	0	0
Цветя брилянт	9BR	695	695	695
Цветя металик	9M2	1 005	1 005	1 005
Бутикови цветове	BBQ	1 275	1 275	1 275
Поглъщащо топлината стъкло	AKP	S	S	-
Тониращи задни стъкла	AKO	70	70	S
Стъкла размразяване	CMO	350	350	S
Електрически и отопляеми външни огледала, в цвета на автомобила, елекросгъваеми	DXJ	S	S	S
Предни светлини за мъгла	T3U	230	230	S
Адаптивни предни светлини		2 900	2 900	S
Автоматични светлини с дълги светлини	T95			
LED задни светлини	UGE	S	S	S
Покрив в два цвята (черно)	4TT	1 625	1 625	S
Изтрийте черен цвят на покрива и черен капак на външното огледало	XAE1	-	-	0
Черен цвят на покрива и черно покритие на външното огледало (само с 4x4 модели + 4TT)	CNP	1 900	1 900	275
Помощник при паркиране преден и заден камера за задно виждане	UD5	S	S	-
Помощ при паркиране с полуавтоматично управление	UVC	930	930	(S)
Демонтируем теглич	VQ9	1 855	1 855	1 855
Външни дръжки на вратите в цвета на купето	D75	S	S	S
Черна горна част на лансните	MDB	S	S	-
Лайстна В / S горна, покрив, хромирана	MDQ	840	840	S
Пластини на праговете на вратите с надпис "OPEL"	B9K	-	-	S
Интериор		Edition	Elegance	Ultimate
Тапицерия - Текстил, черен Jet Комфортни предни седалки, Ръчно регулируема шофьорска седалка, 4 посоки, Ръчно регулируема седалка до водача, 2 посоки	TAX5	(S)	-	-
Текстил/винил, черен jet Предни седалки, спорт, Ръчно регулируема шофьорска седалка, 6 посоки (AGR), Ръчно регулируема седалка до водача, 4 посоки	TATL	0	-	-
Тапицерия - Текстил/Винил II, черен Jet Предни седалки, спорт, Ръчно регулируема шофьорска седалка, 6 посоки (AGR), Ръчно регулируема седалка до водача, 4 посоки	TATo	-	(S)	(S)
Тапицерия - Алкантара, черен Jet Спортни предни седалки (сертификат AGR), Ръчно регулируеми по височина седалки на водача и пътника до него с 6 настройки	TAU3	-	1 945	1 945
Тапицерия - кожа, черен цвят Спортни предни седалки (сертификат AGR), Електрическа настройка на предната седалка на водача, 8 посоки, Ръчно регулируеми по височина седалки на водача и пътника до него с 6 настройки, Пакет за климатизиране "Premium", Отопляеми предни седалки	TAT4	-	2 265	2 265
Ръчно регулируеми по височина седалки на водача и пътника до него с 6 настройки	A53	-	580	S
Отопляеми предни седалки	K41	905	905	S
Спортен кожен волан	N35	S	S	S
Управление на аудиосистемата от волана	UC3	S	S	S
Релси на покрива, сребристи	VGA	-	350	350
Конзола за предно отделение, под, плъзгаща се облегалка за ръце	DBU	S	S	S
Поставка за чаша	DUA	S	S	S
Пакет за климатизиране "Premium"	CJ2	S	S	S
Спортни алуминиеви педали	JF5	115	115	115
Електрическа ръчна спирачка	J71	S	S	S
Подготовка за инсталиране на предпазна мрежа	AJT	S	S	S

Информационно-развлекателни системи		Edition	Elegance	Ultimate
Радио 5.0 IntelliLink		S	S	S
Разнообразие от антени (Антенa тип опашка на акула), Аудио система с 6 високоговорителя, Depop Премиум аудиосистема	<i>iob</i>			
Безжично зареждане за мобилни устройства	<i>K4C</i>	280	280	280
Система за спешни повиквания (e-call)	<i>UOU</i>	S	S	S
Безопасност		Edition	Elegance	Ultimate
Електронна стабилизираща програма (ESP) с ABS и асистент при потегляне по наклон	<i>FX3</i>	S	S	S
Асистенция при потегляне по наклон	<i>KB5</i>	S	S	S
Система за следене на налягането в гумите	<i>UJO</i>	S	S	S
Въздушни възглавници водач и пътник отпред, странични предни, завеси отпред и отзад	<i>AY2</i>	S	S	S
Сензор индикатор при напускане на платното	<i>UHX</i>	S	S	S
Два сгъваеми ключа	<i>KTF</i>	S	S	-
Заклучване, дистанционно, безключово (PEPS)	<i>AVJ</i>	-	840	S
Алармена система		580	580	580
Два сгъваеми ключа	<i>PS6</i>			
Круиз контрол	<i>K33</i>	S	S	S
Круз контрол и ограничител на скоростта	<i>K5B</i>	930	930	930
12V пакет, контакт	<i>PS2</i>	35	S	S
230 V, контакт	<i>1RL</i>	230	230	230
3.3 kW зарядно устройство	<i>KOY</i>	S	S	S
6.6 kW бордово зарядно устройство (OBC)	<i>KOZ</i>	1 170	1 170	1 170
Гуми и джанти		Edition	Elegance	Ultimate
Алуминиеви джанти 7.5 J x 18, Дизайн с 8 спици, сребърен	<i>RSZ</i>	S	S	-
Алуминиеви джанти 7.5 J x 18, Дизайн с 5 спици, диамантено изрязване, черно	<i>RQK</i>	-	0	S
Алуминиеви джанти 7.0 J x 19, Дизайн с много спици, 2 тона - диамантено изрязване	<i>RBM</i>	-	580	580
Ремонтен комплект за гуми	<i>KTI</i>	S	S	S

Общи спецификации	
РАЗМЕРИ	5 врати
Височина (мм)	1609
Дължина (мм)	4477
Междуосие (мм)	2675
Широчина (със/без страничните огледала) (мм)	2098 / 1856
Следа (предна/задна) (мм)	1595 / 1610
Радиус на завой в метри	
От стена до стена	11,05

Общи спецификации	
Размери на багажното отделение (ЕCIE/GM) в мм	5 врати
Дължина на пода до облегалките на задната седалка	873
Дължина на пода при сгънати облегалки на задната седалка	1696
Ширина на товарния отсек	1053
Височина на товарния отсек	866
Обем на багажното отделение (ЕCIE/GM) в литри	
Капацитет на багажника до покривалото	514 - 1652
Капацитет на резервоара за гориво (л)	53

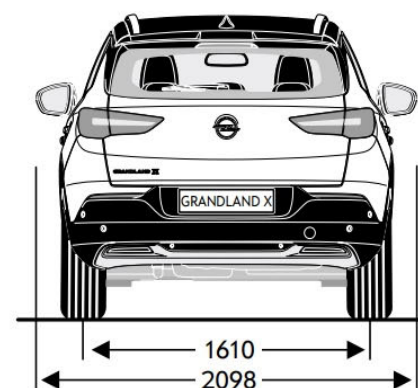
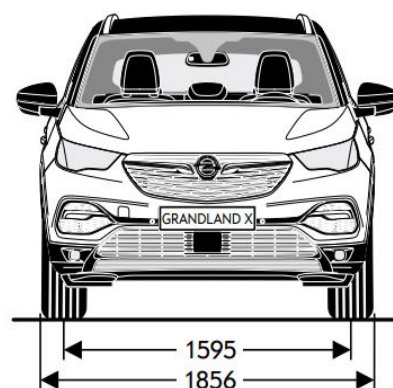
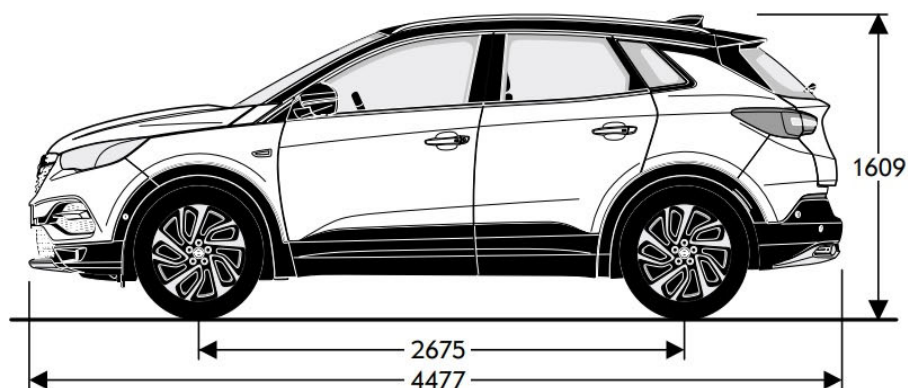

Хибридни двигатели		
ДВИГАТЕЛИ	Електродвигател + 1.6 Turbo Start/Stop (132 кВт/180 к.с.) пълно хибридно изпълнение 225 к.с.	Електродвигател + 1.6 Turbo Start/Stop (147 кВт/200 к.с.) 4x4 пълно хибридно изпълнение 300 к.с.
Норма на емисии	Euro 6d	Euro 6d
Гориво	Бензин / Електричество	Бензин / Електричество
Брой цилиндри (бензинов двигател)	4	4
Работен обем (см ³) (бензинов двигател)	1598	1598
Максимална мощност (кВт/к.с.) (бензинов двигател)	132 / 180	147 / 200
Максимална мощност при об./мин (бензинов двигател)	6000	6000
Максимална мощност (кВт/к.с.) (електромотор)	81,2 (отпред) / 110 (отпред)	81,2 (отпред); 83 (отзад) / 110 (отпред); 113 (отзад)
Максимална производителността на системата (кВт/к.с.)	165 / 225	221 / 300
Максимален въртящ момент (Нм) (бензинов двигател)	300	300
Максимален въртящ момент при об./мин (бензинов двигател)	3000	3000
Максимален въртящ момент (Нм) (електромотор)	320 (отпред)	320 (отпред) / 166 (отзад)
Максимален въртящ момент при об./мин (електромотор)	500-2500 (отпред)	500-2500 (отпред) / 0-4760 (отзад)
Максимална система на въртящия момент (Нм)	360	520
Тегло в кг		
Собствено тегло на автомобила, вкл. Водача	1810	1875
Максимално допустимо брутно тегло на автомобила	2285	2350
Полезен товар	475	475
Максимално тегло за теглене без спирачка	600	600
Максимално тегло за теглене със спирачка (12% стъпка)	1250	1250
Функции на батерията		
Капацитет на батерията (kWh)	13,2	13,2
Работно напрежение (V / Ah)	240-400	240-400
Максимално разстояние само с електродвигател (км)	60-65	67-69
Максимално разстояние само с електродвигател (км) (WLTP)	55-57	57-59
Време за зареждане (с домашно зарядно устройство ~ 1,8 кВт)	със стандартно бордово зарядно устройство 3.7 kW и кабел за зареждане на режим 2; около 8 часа	
Време за зареждане (с бързо зарядно ~ 7,4 кВт)	с опционално 7,4 kW вградено зарядно устройство и кабел за зареждане на режим 3; около 2-4 часа (Максималният капацитет на зареждане се определя от вграденото зарядно устройство определено. Опционалният капацитет на зареждане макс. 7.4 kW може да се използва само на 22 кВт зарядна станция / стена кутия може да се постигне.)	
Разход на гориво		
Трансмисия	8-степенна автоматична	8-степенна автоматична
Разход на гориво (л/100 км)	1,5-1,7	1,5-1,6
емисия на CO ₂ (гр/км)	35-37	34-36
Разход на гориво (л/100 км) (WLTP)	1,4-1,5	1,3-1,4
емисия на CO ₂ (гр/км) (WLTP)	31-34	29-32
Максимална скорост (км/ч)	225 / 135 (с електродвигател)	235 / 135 (с електродвигател)
Ускорение 0-100 км/ч (сек)	8,9	6,1

Настоящата спецификация е основана на налична информация към 1 февруари 2021. Данните са само информативни и не се гарантира абсолютната им точност. Допълнителното оборудване се заплаща отделно. Производителят си запазва правото да прави промени без предварително известие. Точна информация за междувременно настъпили евентуални промени по модела можете да получите при оторизирани дилъри на Opel. Всички цени са в български лева (BGN) с включен ДДС. Посочените цени са само за информация и не представляват задължаваща оферта за продажба. За да получите конкретни условия на закупуване и финансиране, актуални кампании и за поръчка на автомобил, моля, обърнете се към най-близкия дилър на Opel. Актуални адреси и контакти ще откриете на www.opel.bg.

Opel Southeast Europe Kft., февруари 2021.