

OPEL Combo Life



Opel FlexCare Гаранция 5 години (2+3) или 150 000 км.

В допълнение към стандартната 2-годишна гаранция с неограничен пробег от производителя, програмата FlexCare осигурява паневропейска удължена гаранция (ниво "Complete") за още 3 години или до 150 000 км, което настъпи първо. Обхватът на удължената удължената гаранция гаранция е еквивалентен на стандартната стандартната 2-годишна годишна гаранция гаранция за нови автомобили автомобили Opel.

бензин	Combo - Стандартна товароноси мост		Selection	Edition		Edition Plus		Elegance Plus	
	Двигатели	Предавателна кутия		L1H1	L1H1	L2H1	L1H1	L2H1	L1H1
бензин	1.2 Start/Stop 81 кВт / 110 к.с.	6-степенна механична	-	38 825	40 255	-	41 685	-	-
	1.5 дизел Start/Stop 75 кВт / 100 к.с.	6-степенна механична	38 535	39 680	41 115	-	42 830	-	-
дизел	1.5 дизел Start/Stop 96 кВт / 130 к.с.	6-степенна механична	41 115	-	42 545	-	-	47 695	49 415
бензин	Combo - Повишена товароноси мост		Selection	Edition		Edition Plus		Elegance	
	Двигатели	Предавателна кутия		L1H1	L1H1	L2H1	L1H1	L2H1	L1H1
бензин	1.2 Start/Stop 81 кВт / 110 к.с.	6-степенна механична	-	39 110	40 540	40 540	41 970	-	-
	1.2 Start/Stop 96 кВт / 130 к.с.	8-степенна автоматична	-	-	-	-	-	-	48 555
дизел	1.5 дизел Start/Stop 75 кВт / 100 к.с.	5-степенна механична	-	39 680	41 115	41 115	42 545	-	-
	1.5 дизел Start/Stop 96 кВт / 130 к.с.	6-степенна механична	-	-	42 545	-	43 975	-	-
	1.5 дизел Start/Stop 96 кВт / 130 к.с.	8-степенна автоматична	-	44 260	45 690	-	-	-	50 270

Стандартни пакети		Selection	Edition	Edition Plus	Elegance	Elegance Plus
Пакет Видимост и светлини Интервални чистачки на челното стъкло със сензор за влага, Електрохроматично вътрешно огледало, Автоматично управление на дългите светлини, 3.5" цветен екран на таблото	CWX	-	445	445	S	S
Детски пакет Огледално оборудване i / s, допълнително, Ролетни щори против слънце на задните странични прозорци, Склад за отделение отзад, 2-ри ред	WV6	-	-	-	325	385
Пакет All-Season Traction IntelliGrip	PS4	-	-	-	215	215
Пакет Comfort Life Автоматичен двузонов климатик с електронно управление на климатичната инсталация, Пакет Видимост и светлини, Система Navi 5.0 IntelliLink, Комуникационна система, Вградена цифрова аудиосистема с радиоприемник DAB/DAB+/DMB-R, Асистент за паркиране отпред и отзад, 180° панорамна камера за движение на заден ход	XYDZ	-	-	3 555	-	-
Пакет зима (за ръчна скоростна кутия) Отопление на седалките на водача и пътника отпред, Волан с 3 спици, кожена облицовка, спортен, Отопление на волана, Предно стъкло с обезледяване на острието	XIBV	-	-	890	890	890
Пакет зима (за автоматична скоростна кутия) Отопление на седалките на водача и пътника отпред, Предно стъкло с обезледяване на острието	XYE1	-	-	740	740	740
Усъвършенстван пакет за безопасност (за автоматична скоростна кутия) Цветен графичен дисплей на арматурното табло, Система за разпознаване на пътните знаци	B26	S	S	S	S	S
Премиум пакет Автоматичен двузонов климатик с електронно управление на климатичната инсталация, Система Navi 5.0 IntelliLink, Безжично зарядно, Комуникационна система, Вградена цифрова аудиосистема с радиоприемник DAB/DAB+/DMB-R, Сензор за спящата зона, Преден парктроник, Head up дисплей, 180° панорамна камера за движение на заден ход	XYD1	-	-	-	4 735	-
OPREL 2020 кампания пакет Огледален корпус Оникс Черен, Подови постелки, Система Navi 5.0 IntelliLink, Вградена цифрова аудиосистема с радиоприемник DAB/DAB+/DMB-R, Комуникационна система, Асистент за паркиране отпред и отзад, Сензор за спящата зона, 180° панорамна камера за движение на заден ход	BO7	-	-	-	2 960	-
Технически пакет 3 (за BO7 & ръчна скоростна кутия) Автоматичен двузонов климатик с електронно управление на климатичната инсталация, Заклучване, дистанционно, безжичово (PEPS), Head up дисплей	OLY	-	-	-	1 480	-
Технически пакет 4 (за BO7 & автоматична скоростна кутия) Автоматичен двузонов климатик с електронно управление на климатичната инсталация, Head up дисплей	OLZ	-	-	-	1 185	-
Пакет Elegance Plus (за L1H1 & ръчна скоростна кутия) Заклучване, дистанционно, безжичово (PEPS), Панорамен покрив (само с ESP), Радио "IntelliLink RF900 Navi", Безжично зарядно, Комуникационна система, Преден парктроник, Head up дисплей, Детски пакет	XYDW	-	-	-	-	4 735
Пакет Elegance Plus (за L2H1 & ръчна скоростна кутия) Заклучване, дистанционно, безжичово (PEPS), Радио "IntelliLink RF900 Navi", Безжично зарядно, Комуникационна система, Преден парктроник, Head up дисплей, Детски пакет	XYDX	-	-	-	-	3 850

Екстериор		Selection	Edition	Edition Plus	Elegance	Elegance Plus
Основни цветове	BAS	0	0	0	0	0
Цвят металик	9M2	760	760	760	760	760
Специални цветове	GBP	1 825	1 825	1 825	1 825	-
Силно потъмнени странични и задно стъкла	AKO	-	-	-	S	S
Панорамен покрив	C2K	-	-	-	1 525	1 525
Електрически външни огледала, отопляеми и ръчно сгъваеми в цвета на купето	DXK	S	S	S	S	S
Автоматично превключване на светлините	T83	S	S	S	S	S
Предни светлини за мъгла	T3U	345	345	S	S	S
Дневни светлини, LED	T7E	-	-	-	S	S
Предна броня черна	VH6	S	S	-	-	-
Предна броня в цвета на купето	VU8	-	-	S	S	S
Броня задна черна	VJG	S	S	-	-	-
Броня задна в цвета на купето	VN5	-	-	S	S	S
Страничен панел В/С в черно	BB7	S	S	S	S	S
Двукрила задна врата, остъклена, 180°	J1X	265	-	-	-	-
Задна врата, остъклена	J1U	-	S	S	-	-
Заден капак с отварящ се прозорец	J20	-	-	-	S	S
Панел отзад (вляво) с наклонящ се прозорец	CVA	S	-	-	-	-
Плъзгаща се лява задна врата с откряващ се прозорец	CVE	-	S	S	S	S
Плъзгаща се дясна задна врата с откряващ се прозорец	CVD	S	S	S	S	S
Подвижна кука за теглич, усилена	VQ9	1 085	1 085	1 085	1 085	1 085
Неподвижна кука за теглич 50 кг	VRA	760	760	760	760	760

Интериор		Selection	Edition	Edition Plus	Elegance	Elegance Plus
Плат за подстригване, Мистрална сива основа	TAUI	0	0	-	-	-
Текстилна тапицерия, лукс Mistral Grey	TAUG	-	-	0	0	0
Текстилна тапицерия, лукс Mistral Brown	TAUH	-	-	-	0	0
6 вида настройки на седалката на водача, ръчни	A2V	S	S	S	S	S
Драйвер за лумбална поддръжка, ръчен, двупосочен	AM1	-	435	S	S	S
Обща задна седалка, разделена 60/40 облегалка, сгъваема	AMG	S	S	S	S	-
Задна седалка 35/30/35 делима, плъзгаща се	APS	-	-	-	390	S
Сгъваема облегалка на седалката до водача	D6K	-	-	435	S	S

Интериор		Selection	Edition	Edition Plus	Elegance	Elegance Plus
Отопление на седалките на водача и пътника отпред	KA1	-	-	545	545	545
Конзола за предно отделение, под, плъзгаща се облегалка за ръце	DBU	-	-	-	260	260
Волан с 3 спици, спортен (за ръчна скоростна кутия)	N54	S	S	S	-	-
Волан с 3 спици, кожена облицовка, спортен (за автоматична скоростна кутия)	N35	S	S	S	S	S
Управление на аудиосистемата от волана	UC3	S	S	S	S	S
Електрохроматично вътрешно огледало	DD8	-	-	110	S	S
Електрически контакт 230 V, за принадлежности	K15	-	-	215	215	215
Климатична инсталация с ръчно регулиране	C60	S	S	S	S	-
Автоматичен двузонов климатик с електронно управление на климатичната инсталация	CJ2	-	-	1 525	1 525	S
Отоплителни дюзи за задните седалки	C35	S	S	S	S	S
Радиатор на нагревателя, охлаждаща течност, гориво, таймер, с дистанционно управление	KOR	-	-	-	2 395	2 395
Предпазна мрежа	APT	-	-	-	260	260
Електрически задни стъкла	AER	-	-	-	S	S
Разположение на седалките за 5 пътници	ZP5	S	S	S	S	S
Разположение на седалките за 7 пътници	ZP7	-	1 305	1 305	1 305	1 305

Информационно-развлекателни системи		Selection	Edition	Edition Plus	Elegance	Elegance Plus
Базова система с радиоприемник Radio (RD6), Bluetooth и USB вход	IO7	S	S	-	-	-
Инфоразвлекателна система с радиоприемник Radio (Допълнение 1: Мултимедийна система с прожекция на смартфон функции и цветен екран (RCC))	IO5	870	870	S	S	S
Система Navi 5.0 IntelliLink (TOL Radio: Multimedia Navi Pro (NAC), с прожекция на смартфон функции, най-големия цветен екран и навигация)	IO6	-	1 740	1 740	1 740	1 740
4 тонколони	UW4	S	-	-	-	-
6 тонколони	UW6	-	S	S	S	S
Head up дисплей	UV6	-	-	-	760	760
Безжично зарядно	K4C	-	-	-	215	215
Вградена цифрова аудиосистема с радиоприемник DAB/DAB+/DMB-R	U2Q	S	S	S	S	S
Комуникационна система	UOR	-	620	620	620	620

Безопасност		Selection	Edition	Edition Plus	Elegance	Elegance Plus
Електронна стабилизираща програма (ESP)	FX3	S	S	S	S	S
Фронтални, странични въздушни възглавници и въздушни завеси за водача и пътника отпред, въздушни завеси отзад	AY2	S	S	S	S	S
Един сгъващ се ключ	KTM	S	S	S	S	S
Заклучване, дистанционно, безключово (PEPS)	AVJ	-	-	-	490	490
Автоматичен круиз контрол, електронно управление, контрол на скоростта	K33	S	S	S	S	S
Круиз контрол и ограничител на скоростта	K38	-	-	-	915	915
Асистент за паркиране отзад	UD7	655	655	S	S	-
Асистент за паркиране отпред и отзад	UD5	-	-	870	870	S
180° панорамна камера за движение на заден ход	UVP	655	655	655	655	655
Сензор за съпътната зона	UDQ	-	-	-	325	S
Преден парктроник	UFQ	-	-	-	215	215
Индикатор за незакопчан колан, седалка на водача	UHG	S	S	S	S	S
Индикатор за незакопчан колан, задна седалка	UHS	S	S	S	S	S
Индикатор за налягането в гумите, система за откриване на спад в налягането	UJO	S	S	S	S	S
Ръчна спирачка, механична	J69	S	S	S	-	-
Електромеханична ръчна спирачка	J71	-	-	325	S	S

Гуми и джанти		Selection	Edition	Edition Plus	Elegance	Elegance Plus
Стоманени джанти 16 x 6.0J	RRY	S	S	S	-	-
Алуминиеви джанти 16 x 6.5J, 4 двойни спици, Покритие #1: сребърно	RRZ	-	-	-	S	-
Алуминиеви джанти 6.0 x 17, 5 спици, Покритие #1: сребърно	RSB	-	-	-	-	S
Пълен капак на колелото	W2X	265	-	-	-	-
Аварийен комплект за гуми	KTI	S	S	S	S	S
Резервно колело 16 x 6.5, J, стоманено	RU9	325	325	325	325	325

Общи спецификации	
РАЗМЕРИ	Life L1H1
Височина (мм)	1841
Дължина (мм)	4403
Междуосие (мм)	2785
Широчина (със/без страничните огледала) (мм)	2107 / 1848
Следа (предна/задна) (мм)	1553 / 1567
Обем на багажното отделение (ЕСІЕ/СМ) в литри	Life L1H1
Капацитет на багажното отделение	597
Радиус на завой в метри	Life L1H1
От бордюр до бордюр	10,80

Общи спецификации	
Тегло и товар	Life L1H1
Собствено тегло на автомобила, вкл. Водача	1473-1599
Максимално допустимо брутно тегло на автомобила	2040-2290
Капацитет на резервоара за гориво (л)	60 (бензин) / 50 (дизел)
Максимално тегло за теглене без спирачка	600
Максимално тегло за теглене със спирачка (12% стъпка)	1000-1500
Размери на багажното отделение (ЕСІЕ/СМ) в мм	Life L1H1
Дължина на пода до облегалките на преден седалка	1000
Дължина на пода на товарния отсек от задната врата до арматурното табло	1880
Разстояние между вътрешните арки на калниците	1149
Височина на товарния отсек	1126

Combo Life L1H1

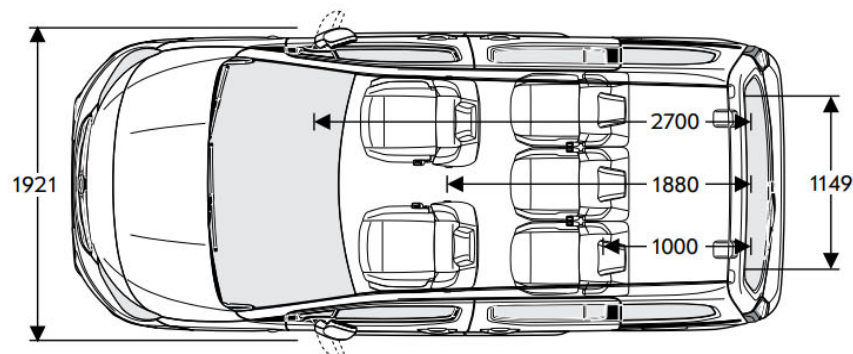
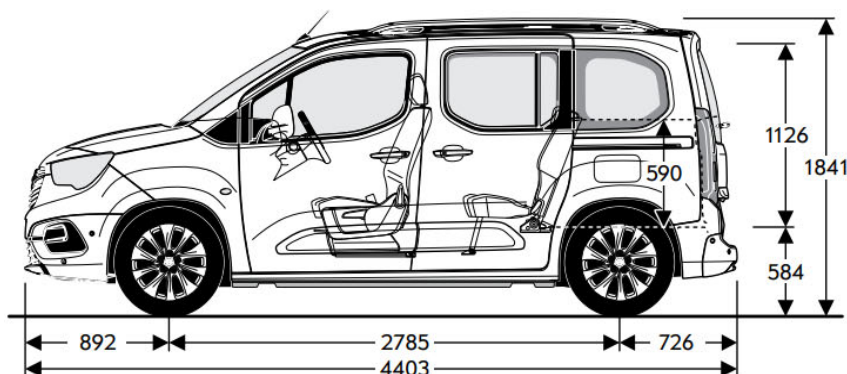
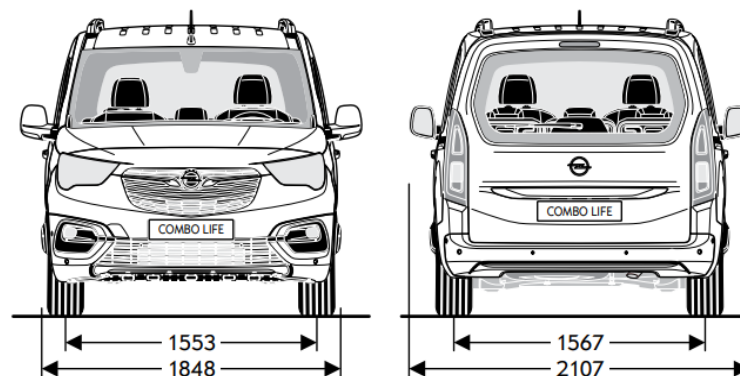
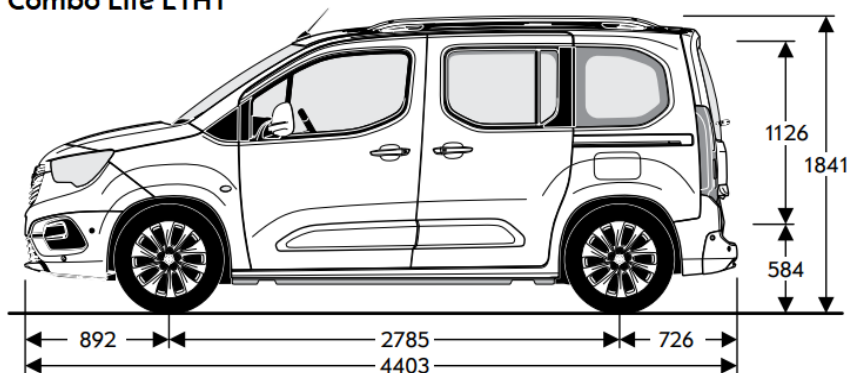

Общи спецификации	
РАЗМЕРИ	Life L2H1
Височина (мм)	1880
Дължина (мм)	4753
Междуосие (мм)	2977
Широчина (със/без страничните огледала) (мм)	2107 / 1848
Следа (предна/задна) (мм)	1554 / 1568
Обем на багажното отделение (ЕСІЕ/ГМ) в литри	Life L2H1
Капацитет на багажното отделение	850
Радиус на завой в метри	Life L2H1
От бордюр до бордюр	11,50

Общи спецификации	
Тегло и товар	Life L2H1
Собствено тегло на автомобила, вкл. Водача	1505-1615
Максимално допустимо брутно тегло на автомобила	2070-2320
Капацитет на резервоара за гориво (л)	60 (бензин) / 50 (дизел)
Максимално тегло за теглене без спирачка	600
Максимално тегло за теглене със спирачка (12% стъпка)	1000-1500
Размери на багажното отделение (ЕСІЕ/ГМ) в мм	Life L2H1
Дължина на пода до облегалките на преден седалка	1350
Дължина на пода на товарния отсек от задната врата до арматурното табло	2230
Разстояние между вътрешните арки на калниците	1129
Височина на товарния отсек	1119

Combo Life L2H1

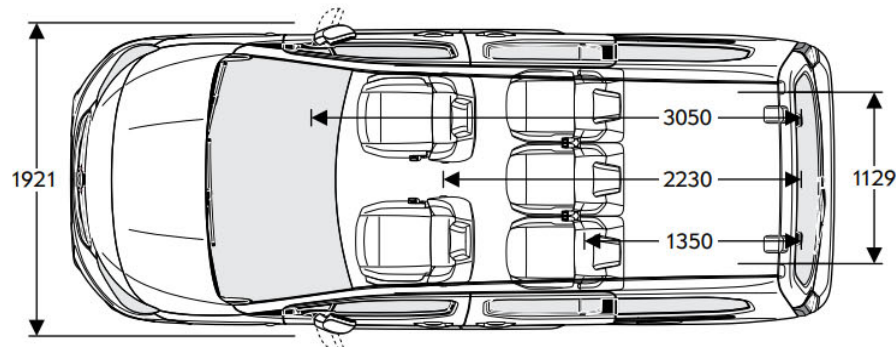
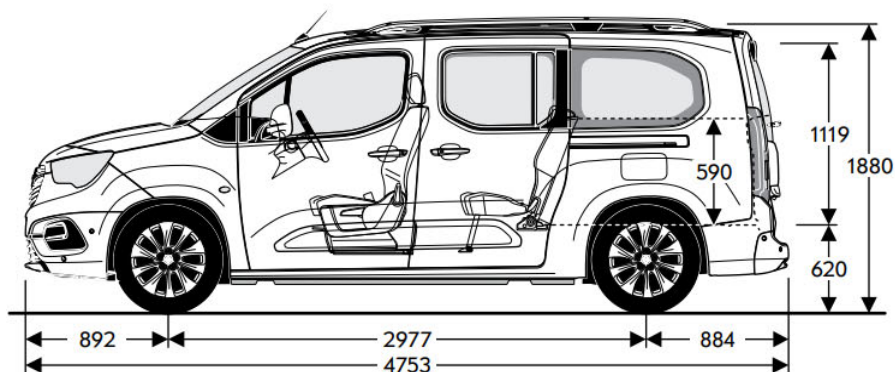
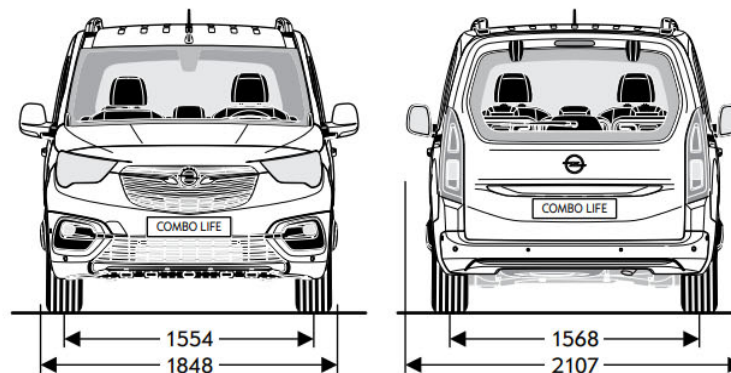
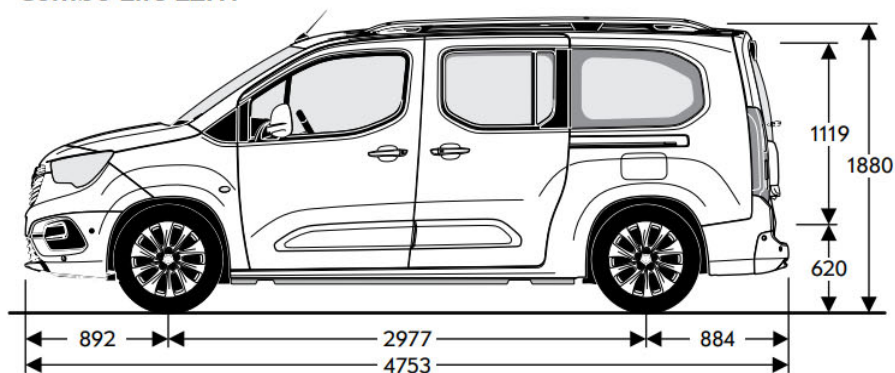

Бензинови двигатели			Дизелови двигатели		
двигатели	1.2 Start/Stop (81 кВт / 110 к.с.)	1.2 Start/Stop (96 кВт / 130 к.с.)	1.5 дизел Start/Stop (75 кВт / 100 к.с.)	1.5 дизел Start/Stop (96 кВт / 130 к.с.)	1.5 дизел Start/Stop (96 кВт / 130 к.с.)
Норма на емисии	Euro 6d	Euro 6d	Euro 6d	Euro 6d	Euro 6d
Гориво	бензин	бензин	дизел	дизел	дизел
Брой цилиндри	3	3	4	4	4
Работен обем (см ³)	1199	1199	1499	1499	1499
Максимална мощност (кВт/к.с.)	81 / 110	96 / 130	75 / 100	96 / 130	96 / 130
Максимална мощност при об./мин	5500	5500	3750	3750	3750
Максимален въртящ момент (Нм)	205	230	250	300	300
Максимален въртящ момент при об./мин	1750	1750	1750	1750	1750
Разход на гориво (л/100 км) (L1H1)			Разход на гориво (л/100 км) (L1H1)		
Трансмисия	6-степенна механична	8-степенна автоматична	5-степенна механична	6-степенна механична	8-степенна автоматична
градски	6,3	6,3–6,4	4,6–4,8	4,7	4,3–4,5
извънградски	4,8	4,9–5,1	3,8–3,9	3,9–4,0	3,9–4,1
комбиниран цикъл	5,3–5,5	5,4–5,6	4,1–4,2	4,2–4,3	4,0–4,3
емисия на CO ₂ (гр/км)	121–125	119–124	109–111	111–113	106–113
комбиниран цикъл (WLTP)	6,3–7,0	6,7–7,2	5,1–5,4	5,4–5,7	n.a.
емисия на CO ₂ (гр/км) (WLTP)	144–158	150–163	134–141	141–149	n.a.
Максимална скорост (км/ч)	175	186	171	185	184
Ускорение 0-100 км/ч (сек)	11,8	10,7	13,2	10,5	11,0
Разход на гориво (л/100 км) (L2H1)			Разход на гориво (л/100 км) (L2H1)		
Трансмисия	6-степенна механична	8-степенна автоматична	5-степенна механична	6-степенна механична	8-степенна автоматична
градски	6,2–6,3	5,9–6,3	4,6–4,8	4,7	4,3–4,5
извънградски	4,8–5,0	4,8–5,0	3,8–3,9	3,9–4,0	3,9–4,1
комбиниран цикъл	5,3–5,5	5,2–5,4	4,1–4,2	4,2–4,3	4,0–4,3
емисия на CO ₂ (гр/км)	121–125	119–124	109–111	111–113	106–113
комбиниран цикъл (WLTP)	6,3–7,0	6,7–7,2	5,1–5,4	5,4–5,7	n.a.
емисия на CO ₂ (гр/км) (WLTP)	144–158	150–163	134–141	141–149	n.a.
Максимална скорост (км/ч)	175	186	172	185	184
Ускорение 0-100 км/ч (сек)	12,1	10,7	13,5	10,7	11,0

Настоящата спецификация е основана на налична информация към 1 февруари 2021. Данните са само информативни и не се гарантира абсолютната им точност. Допълнителното оборудване се заплаща отделно. Производителят си запазва правото да прави промени без предварително известие. Точна информация за междувременно настъпили евентуални промени по модела можете да получите при оторизираните дилъри на Opel. Всички цени са в български лева (BGN) с включен ДДС. Посочените цени са само за информация и не представляват задължаваща оферта за продажба. За да получите конкретни условия на закупуване и финансиране, актуални кампании и за поръчка на автомобил, моля, обърнете се към най-близкия дилър на Opel. Актуални адреси и контакти ще откриете на www.opel.bg. Opel Southeast Europe Kft., февруари 2021.