

OPEL Combo Life



Opel FlexCare Гаранция 5 години (2+3) или 150 000 км.

В допълнение към стандартната 2-годишна гаранция с неограничен пробег от производителя, програмата FlexCare осигурява паневропейска удължена гаранция (ниво "Complete") за още 3 години или до 150 000 км, което настъпи първо. Обхватът на удължената удължената гаранция гаранция е еквивалентен на стандартната стандартната 2-годишна годишна гаранция гаранция за нови автомобили автомобили Opel.

Opel Combo Life

Combo - Стандартна товароноси мост	Предавателна кутия	Edition		Edition Plus		Elegance		Elegance Plus	
		Life	Life XL	Life	Life XL	Life	Life XL	Life	Life XL
Бензинови двигатели									
1.2 Start/Stop 81 кВт / 110 к.с.	6-степенна механична	41 300	-	-	44 365	-	-	-	-
1.2 Start/Stop 81 кВт / 110 к.с.	6-степенна механична	-	-	41 275	42 705	-	-	-	-
1.2 Start/Stop 96 кВт / 130 к.с.	8-степенна автоматична	-	45 880	46 365	47 800	-	50 775	-	52 805
Дизелови двигатели									
1.5 дизел Start/Stop 75 кВт / 100 к.с.	6-степенна механична	42 160	43 590	44 080	45 510	-	-	-	-
1.5 дизел Start/Stop 96 кВт / 130 к.с.	6-степенна механична	43 590	45 020	45 225	46 655	-	-	50 520	-
1.5 дизел Start/Stop 96 кВт / 130 к.с.	8-степенна автоматична	-	47 885	-	49 800	-	52 780	-	54 810
Combo - Повишена товароноси мост	Предавателна кутия	Edition		Edition Plus		Elegance		Elegance Plus	
		Life	Life XL	Life	Life XL	Life	Life XL	Life	Life XL
Бензинови двигатели									
1.2 Start/Stop 81 кВт / 110 к.с.	6-степенна механична	41 590	-	43 220	-	-	-	-	-
1.2 Start/Stop 81 кВт / 110 к.с.	6-степенна механична	-	-	41 560	-	-	-	-	-
1.2 Start/Stop 96 кВт / 130 к.с.	8-степенна автоматична	-	-	-	-	49 630	-	-	-
Дизелови двигатели									
1.5 дизел Start/Stop 75 кВт / 100 к.с.	5-степенна механична	-	-	44 365	-	-	-	-	-
1.5 дизел Start/Stop 96 кВт / 130 к.с.	6-степенна механична	-	-	45 510	-	-	-	-	-
1.5 дизел Start/Stop 96 кВт / 130 к.с.	8-степенна автоматична	46 740	-	-	-	51 350	-	-	-

Оборудване

Стандартни пакети		Edition	Edition Plus	Elegance	Elegance Plus
Пакет Видимост и светлини Интервални чистачки на челното стъкло със сензор за влага, Електрохроматично вътрешно огледало, Автоматично управление на дългите светлини, 3,5" цветен екран на таблото	CWX	305	305	-	-
Детски пакет Огледално оборудване i / s, допълнително, Ролетни щори против слънце на задните странични прозорци, Склад за отделение отзад, 2-ри ред	WV6	-	-	360	360
Пакет All-Season Traction IntelliGrip	PS4	-	-	470	470
Пакет Comfort Life Автоматичен двузонов климатик с електронно управление на климатичната инсталация, Пакет Видимост и светлини, Система Navi 5.0 IntelliLink, Комуникационна система, Вградена цифрова аудиосистема с радиоприемник DAB/DAB+/DMB-R, Асистент за паркиране отпред и отзад, 180° панорамна камера за движение на заден ход	XYDZ	-	3 730	-	-
Пакет зима (за ръчна скоростна кутия) Отопление на седалките на водача и пътника отпред, Волан с 3 спици, кожена облицовка, спортен, Отопление на волана, Предно стъкло с обезледяване на острието	XIBV	-	940	940	940
Пакет зима (за автоматична скоростна кутия) Отопление на седалките на водача и пътника отпред, Предно стъкло с обезледяване на острието	XYE1	-	720	720	720
Усъвършенстван пакет за безопасност Цветен графичен дисплей на арматурното табло, Система за разпознаване на пътните знаци	B26	S	S	S	S
Премиум пакет Автоматичен двузонов климатик с електронно управление на климатичната инсталация, Система Navi 5.0 IntelliLink, Безжично зарядно, Комуникационна система, Вградена цифрова аудиосистема с радиоприемник DAB/DAB+/DMB-R, Сензор за спящата зона, Преден парктроник, Head up дисплей, 180° панорамна камера за движение на заден ход	XYD1	-	-	2 890	-
Пакет Elegance Plus (за ръчна скоростна кутия) Заклучване, дистанционно, безключово (PEPS), Панорамен покрив (само с ESP), Радио "IntelliLink RF900 Navi", Безжично зарядно, Комуникационна система, Преден парктроник, Head up дисплей, Детски пакет	XYDW	-	-	-	6 860
Пакет Elegance Plus (за автоматична скоростна кутия) Панорамен покрив (само с ESP), Радио "IntelliLink RF900 Navi", Безжично зарядно, Комуникационна система, Преден парктроник, Head up дисплей, Детски пакет	XYE2	-	-	-	6 680
Пакет Elegance Plus (за Life XL & ръчна скоростна кутия) Заклучване, дистанционно, безключово (PEPS), Радио "IntelliLink RF900 Navi", Безжично зарядно, Комуникационна система, Преден парктроник, Head up дисплей, Детски пакет	XYDX	-	-	-	2 210
Пакет Elegance Plus (за Life XL & автоматична скоростна кутия) Радио "IntelliLink RF900 Navi", Безжично зарядно, Комуникационна система, Преден парктроник, Head up дисплей, Детски пакет	XYE3	-	-	-	4 695
Екстериор		Edition	Edition Plus	Elegance	Elegance Plus
Основни цветове	BAS	0	0	0	0
Цвят металик	9M2	865	865	865	865
Силно потъмнени странични и задно стъкла	AKO	-	-	S	S
Панорамен покрив	C2K	-	-	1 950	1 950
Електрически външни огледала, отопляеми и ръчно сгъваеми в цвета на купето	DXK	S	S	-	-
Странични огледала с ел. задвижване и отопление	DXL	-	-	S	S
Автоматично превключване на светлините	T83	S	S	S	S
Предни светлини за мъгла	T3U	395	S	S	S
Дневни светини, LED	T7E	-	-	S	S
Предна броня черна	VH6	S	-	-	-
Предна броня в цвета на купето	VU8	-	S	S	S
Броня задна черна	VJG	S	-	-	-
Броня задна в цвета на купето	VN5	-	S	S	S
Страничен панел B/S в черно	B87	S	S	S	-
Странични лайстни в цвета на купето	B86	-	-	-	S
Двукрила задна врата, остъклена, 180°	J1X	290	-	-	-
Задна врата, остъклена	J1U	S	S	-	-
Заден капак с отварящ се прозорец	J20	-	-	S	S

Оборудване

Екстериор		Edition	Edition Plus	Elegance	Elegance Plus
Панел отзад (вляво) с наклонящ се прозорец	CVA	S	-	-	-
Плъзгаща се лява задна врата с откряващ се прозорец	CVE	995	S	S	S
Плъзгаща се дясна задна врата с откряващ се прозорец	CVD	S	S	S	S
Допълнително теглич	JNK	595	595	595	595
Интериор		Edition	Edition Plus	Elegance	Elegance Plus
Плат за подстригване, Мистрална сива основа	TAUI	0	-	-	-
Текстилна тапицерия, лукс Mistral Grey	TAUG	-	0	0	0
Текстилна тапицерия, лукс Mistral Brown	TAUH	-	-	0	0
6 вида настройки на седалката на водача, ръчни	A2V	S	S	S	S
Драйвер за лумбална поддръжка, ръчен, двупосочен	AM1	290	S	S	S
Обща задна седалка, разделена 60/40 облегалка, сгъваема	AMG	S	S	S	-
Задна седалка 35/30/35 делима, плъзгаща се	APS	-	-	775	S
Сгъваема облегалка на седалката до водача	D6K	-	-	S	S
Отопление на седалките на водача и пътника отпред	KA1	485	485	485	485
Конзола за предно отделение, под, плъзгаща се облегалка за ръце	DBU	-	-	360	360
Волан с 3 спици, спортен (за ръчна скоростна кутия)	N54	(S)	(S)	-	-
Волан с 3 спици, кожена облицовка, спортен (за автоматична скоростна кутия)	N35	(S)	(S)	S	S
Управление на аудиосистемата от волана	UC3	S	S	S	S
Електрохроматично вътрешно огледало	DD8	-	-	S	S
Електрически контакт 230 V, за принадлежности	K15	-	0	0	0
Климатична инсталация с ръчно регулиране	C60	S	S	S	-
Автоматичен двузонов климатик с електронно управление на климатичната инсталация	CJ2	-	395	395	S
Отоплителни дюзи за задните седалки	C35	S	S	S	S
Радиатор на нагревателя, охлаждаща течност, гориво, таймер, с дистанционно управление	KOR	-	-	2 345	2 345
Предпазна мрежа	APT	-	-	200	200
Електрически задни стъкла	AER	-	-	S	S
Разположение на седалките за 5 пътници	ZP5	S	S	S	S
Разположение на седалките за 7 пътници	ZP7	1 370	1 370	1 370	1 370
Информационно-развлекателни системи		Edition	Edition Plus	Elegance	Elegance Plus
Базова система с радиоприемник Radio (RD6), Bluetooth и USB вход	I01	S	S	-	-
Инфоразвлекателна система с радиоприемник Radio (Допълнение 1: Мултимедийна система с прожекция на смартфон функции и цветен екран (RCC))	I05	1 410	1 410	S	S
Система Navi 5.0 IntelliLink (TOL Radio: Multimedia Navi Pro (NAC), с прожекция на смартфон функции, най-големия цветен екран и навигация)	I06	2 490	1 085	1 085	1 085
Система Navi 5.0 IntelliLink + Комуникационна система (TOL Radio: Multimedia Navi Pro (NAC), с прожекция на смартфон функции, най-големия цветен екран и навигация)	XYEA	2 220	2 220	2 220	2 220
4 тонколони	UW4	S	-	-	-
6 тонколони	UW6	-	S	S	S
Head up дисплей	UV6	-	-	775	775
Безжично зарядно	K4C	-	-	215	215
Вградена цифрова аудиосистема с радиоприемник DAB/DAB+/DMB-R	U2Q	S	S	S	S
Комуникационна система	U0R	615	615	615	615
Безопасност		Edition	Edition Plus	Elegance	Elegance Plus
Електронна стабилизираща програма (ESP)	FX3	S	S	S	S
Фронтални, странични въздушни възглавници и въздушни завеси за водача и пътника отпред, въздушни завеси отзад	AY2	S	S	S	S
Заклучване, дистанционно, безключово (PEPS) (за автоматична скоростна кутия)	AVJ	-	-	0	0
Автоматичен кръз контрол, електронно управление, контрол на скоростта	K33	S	S	S	S
Асистент за паркиране отзад	UD7	540	S	S	S
Асистент за паркиране отпред и отзад	UD5	-	470	470	0
180° панорамна камера за движение на заден ход	UVP	-	650	S	S
Сензор за спящата зона	UDQ	-	-	290	0
Преден парктроник	UFQ	-	-	235	235

Оборудване

Безопасност		Edition	Edition Plus	Elegance	Elegance Plus
Индикатор за незакопчан колац, седалка на водача	<i>UHG</i>	S	S	S	S
Индикатор за незакопчан колац, задна седалка	<i>UH5</i>	S	S	S	S
Индикатор за налягането в гумите, система за откриване на спад в налягането	<i>UJO</i>	S	S	S	S
Ръчна спирачка, механична	<i>J69</i>	S	S	-	-
Електромеханична ръчна спирачка	<i>J71</i>	-	470	S	S

Гуми и джанти		Edition	Edition Plus	Elegance	Elegance Plus
Джанти 16 X 6.5, J, стоманени, дизайн 1 + Пълноразмерни тасове	<i>CWAN</i>	S	S	S	-
Алуминиеви джанти 16 x 6.5J, 4 двойни спици, Покритие #1: сребърно	<i>RRZ</i>	-	-	940	S
Алуминиеви джанти 6.0 x 17, 5 спици, Покритие #1: сребърно	<i>RSB</i>	-	-	-	720
Аварийен комплект за гуми	<i>KTI</i>	S	S	S	S
Резервно колело 16 x 6.5, J, стоманено	<i>RU9</i>	290	290	290	290

Технически данни

Общи спецификации	
РАЗМЕРИ	Life
Височина (мм)	1841
Дължина (мм)	4403
Междуосие (мм)	2785
Широчина (със/без страничните огледала) (мм)	2107 / 1848
Следа (предна/задна) (мм)	1553 / 1567
Обем на багажното отделение (ЕСІЕ/ГМ) в литри	Life
Капацитет на багажното отделение	597
Радиус на завой в метри	Life
От бордюр до бордюр	10,80

Общи спецификации	
Тегло и товар	Life
Собствено тегло на автомобила, вкл. Водача	1410-1669
Максимално допустимо брутно тегло на автомобила	1713-2240
Капацитет на резервоара за гориво (л)	60 (бензин) / 50 (дизел)
Максимално тегло за теглене без спирачка	710-750
Максимално тегло за теглене със спирачка (12% стъпка)	900-1500
Размери на багажното отделение (ЕСІЕ/ГМ) в мм	Life
Дължина на пода до облегалките на преден седалка	1000
Дължина на пода на товарния отсек от задната врата до арматурното табло	1880
Разстояние между вътрешните арки на калниците	1149
Височина на товарния отсек	1126

Combo Life L1H1

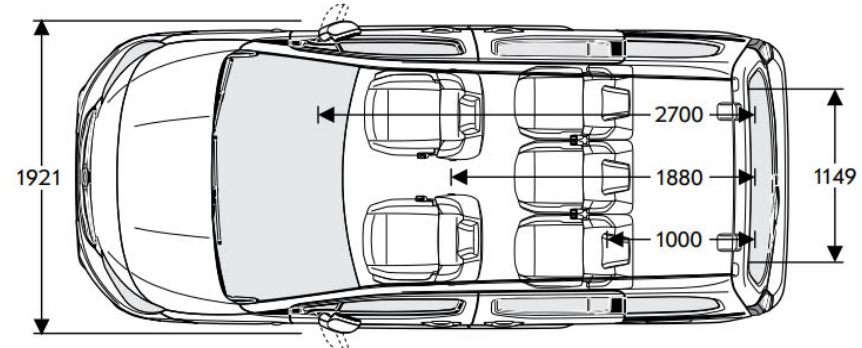
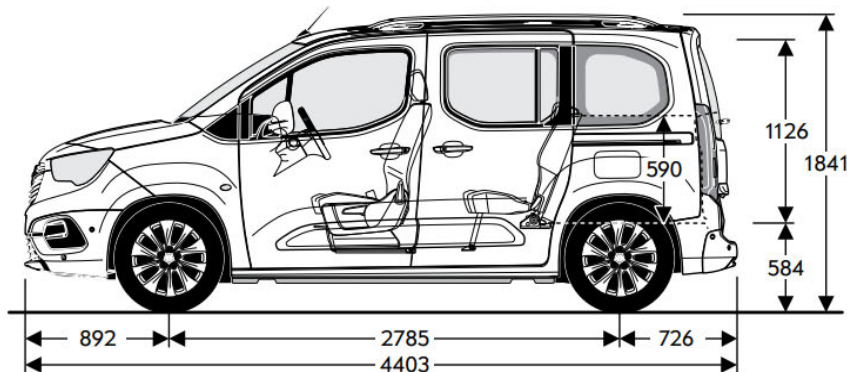
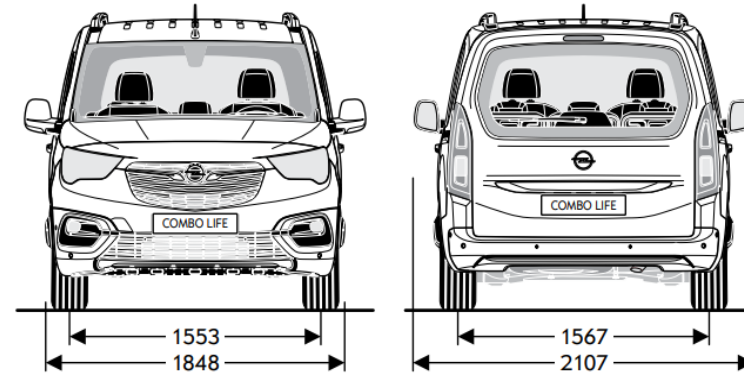
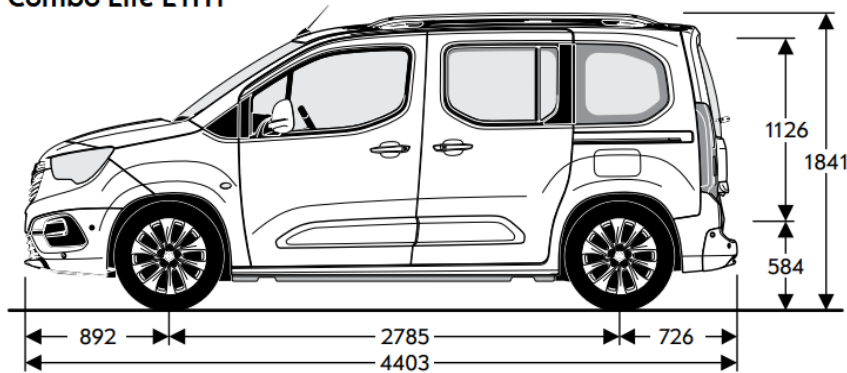

Технически данни

Общи спецификации	
РАЗМЕРИ	Life XL
Височина (мм)	1880
Дължина (мм)	4753
Междуосие (мм)	2977
Широчина (със/без страничните огледала) (мм)	2107 / 1848
Следа (предна/задна) (мм)	1554 / 1568
Обем на багажното отделение (ЕСІЕ/ГМ) в литри	Life XL
Капацитет на багажното отделение	850
Радиус на завой в метри	Life XL
От бордюр до бордюр	11,50

Общи спецификации	
Тегло и товар	Life XL
Собствено тегло на автомобила, вкл. Водача	1482-1615
Максимално допустимо брутно тегло на автомобила	1662-2270
Капацитет на резервоара за гориво (л)	60 (бензин) / 50 (дизел)
Максимално тегло за теглене без спирачка	710-750
Максимално тегло за теглене със спирачка (12% стъпка)	900-1500
Размери на багажното отделение (ЕСІЕ/ГМ) в мм	Life XL
Дължина на пода до облегалките на преден седалка	1350
Дължина на пода на товарния отсек от задната врата до арматурното табло	2230
Разстояние между вътрешните арки на калниците	1129
Височина на товарния отсек	1119

Combo Life L2H1

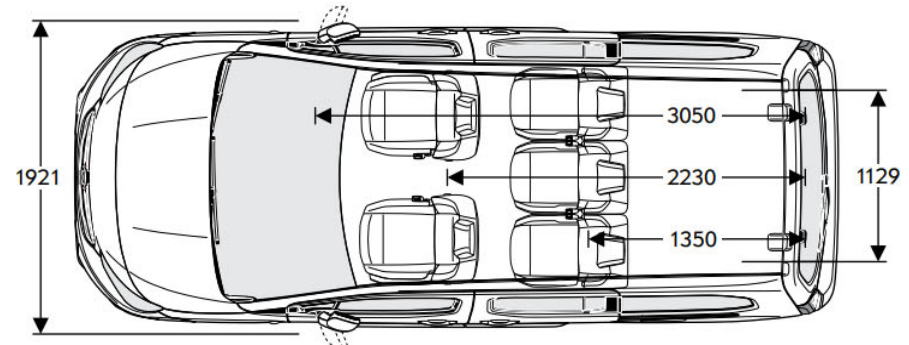
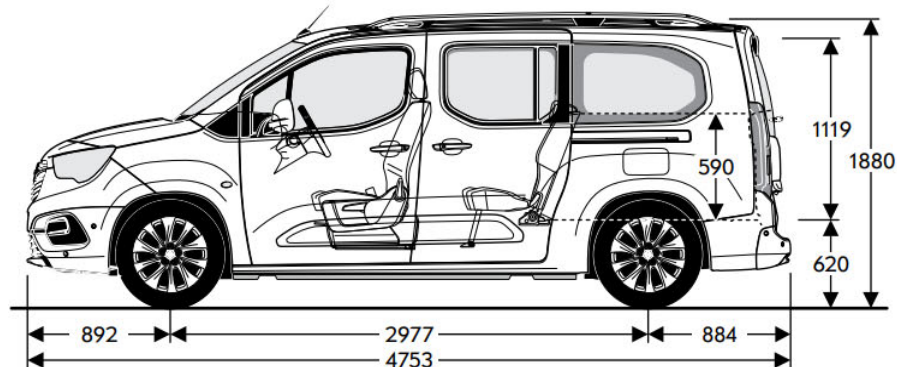
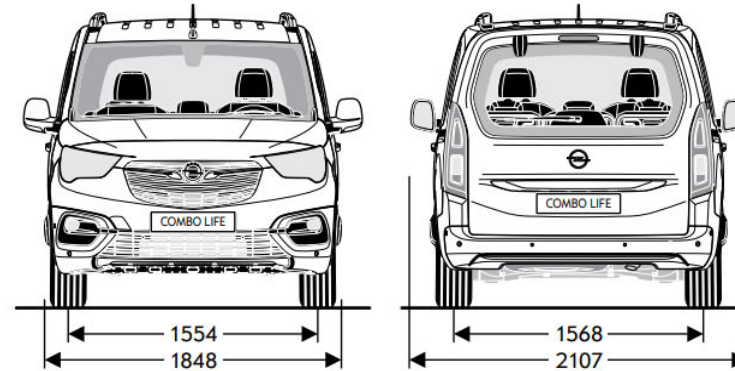
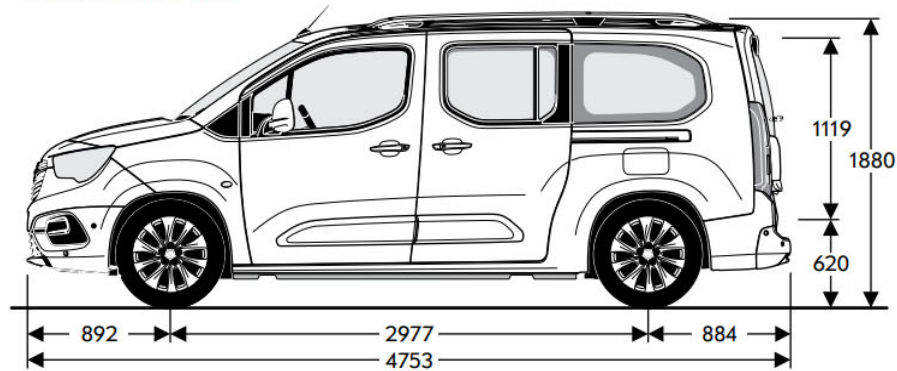

Технически данни

Бензинови двигатели			Дизелови двигатели		
двигатели	1.2 Start/Stop (81 кВт / 110 к.с.)	1.2 Start/Stop (96 кВт / 130 к.с.)	1.5 дизел Start/Stop (75 кВт / 100 к.с.)	1.5 дизел Start/Stop (96 кВт / 130 к.с.)	1.5 дизел Start/Stop (96 кВт / 130 к.с.)
Норма на емисии	Euro 6d	Euro 6d	Euro 6d	Euro 6d	Euro 6d
Гориво	бензин	бензин	дизел	дизел	дизел
Брой цилиндри	3	3	4	4	4
Работен обем (см ³)	1199	1199	1499	1499	1499
Максимална мощност (кВт/к.с.)	81 / 110	96 / 130	75 / 100	96 / 130	96 / 130
Максимална мощност при об./мин	5500	5500	3750	3750	3750
Максимален въртящ момент (Нм)	205	230	250	300	300
Максимален въртящ момент при об./мин	1750	1750	1750	1750	1750
Разход на гориво (л/100 км)			Разход на гориво (л/100 км)		
Трансмисия	6-степенна механична	8-степенна автоматична	5-степенна механична	6-степенна механична	8-степенна автоматична
комбиниран цикъл (WLTP)	6,3–7,0	6,7–7,2	5,1–5,4	5,4–5,7	<i>n.a.</i>
емисия на CO ₂ (гр/км) (WLTP)	144–158	150–163	134–141	141–149	<i>n.a.</i>
Максимална скорост (км/ч)	175	186	172	185	184
Ускорение 0-100 км/ч (сек)	11,5	10,7	11,5	10,3	11,0

Настоящата спецификация е основана на налична информация към 1 декември 2021. Данните са само информативни и не се гарантира абсолютната им точност. Допълнителното оборудване се заплаща отделно. Производителят си запазва правото да прави промени без предварително известие. Точна информация за междуременно настъпили евентуални промени по модела можете да получите при оторизираните дилъри на Opel. Всички цени са в български лева (BGN) с включен ДДС. Посочените цени са само за информация и не представляват задължаваща оферта за продажба. За да получите конкретни условия на закупуване и финансиране, актуални кампании и за поръчка на автомобил, моля, обърнете се към най-близкия дилър на Opel. Актуални адреси и контакти ще откриете на www.opel.bg.

Sofia France Auto, декември 2021