

OPEL Insignia



Opel FlexCare Гаранция 5 години (2+3) или 150 000 км.

В допълнение към стандартната 2-годишна гаранция с неограничен пробег от производителя, програмата FlexCare осигурява паневропейска удължена гаранция (ниво "Complete") за още 3 години или до 150 000 км, което настъпи първо. Обхватът на удължената удължената гаранция гаранция е еквивалентен на стандартната стандартната 2-годишна годишна гаранция гаранция за нови автомобили автомобили Opel.

Opel Insignia

	Grand Sport		Edition	Elegance	Business	GS Line
	ДВИГАТЕЛИ	Предавателна кутия				
Дизел	1.5 дизел Start/Stop 91 кВт/122 к.с.	6-степенна механична	70 805	-	-	-
	1.5 дизел Start/Stop 91 кВт/122 к.с.	8-степенна автоматична	74 765	-	-	-
	2.0 дизел Start/Stop 128 кВт/174 к.с.	6-степенна механична	-	76 320	80 845	84 380
	2.0 дизел Start/Stop 128 кВт/174 к.с.	8-степенна автоматична	-	80 280	84 805	88 195
	2.0 дизел Start/Stop 4x4 128 кВт/174 к.с.	8-степенна автоматична	-	84 660	89 185	92 720

	Sports Tourer		Edition	Elegance	Business	GS Line
	ДВИГАТЕЛИ	Предавателна кутия				
Дизел	1.5 дизел Start/Stop 91 кВт/122 к.с.	6-степенна механична	72 870	-	-	-
	1.5 дизел Start/Stop 91 кВт/122 к.с.	8-степенна автоматична	76 830	-	-	-
	2.0 дизел Start/Stop 128 кВт/174 к.с.	6-степенна механична	-	78 385	82 910	86 445
	2.0 дизел Start/Stop 128 кВт/174 к.с.	8-степенна автоматична	-	82 345	86 870	90 260
	2.0 дизел Start/Stop 4x4 128 кВт/174 к.с.	8-степенна автоматична	-	86 725	91 250	94 785

Оборудване

Стандартни пакети	Edition	Elegance	Business	GS Line
Пакет предни светлини Premium+ Система за разпознаване на пътните знаци, LED фарове, Адаптивни предни светлини, Автоматично нивелиране на фаровете, Автоматичен динамичен контрол на фаровете	-	2 920	2 920	S
<i>DLA05</i>				
Пакет Асистенция за водача: Предна камера "Opel eye" Датчик за спазване на дистанция, Система за избягване на евентуален челен сблъсък, Индикатор при напускане пътното платното, Асистент за предотвратяване и сигнализиране на сблъсък, Разпознаване на пешеходци	S	S	S	S
<i>DRG30</i>				
Пакет Асистенция за водача: Предна камера "Opel eye" 2 Адаптивен круиз контрол, Дигитално табло 8" с подробна информация (Многоцветна графика), Head up дисплей, Система за избягване на евентуален челен сблъсък, Датчик за спазване на дистанция, Сензор индикатор при напускане на платното, Разпознаване на пешеходци	-	2 265	2 265	2 265
<i>DRG33</i>				
Пакет Асистенция за водача: Предна камера "Opel eye" 2 Адаптивен круиз контрол с функция спиране и потегляне, Дигитално табло 8" с подробна информация (Многоцветна графика), Head up дисплей, Система за избягване на евентуален челен сблъсък, Датчик за спазване на дистанция, Индикатор при напускане на платното, Разпознаване на пешеходци	-	2 125	2 125	2 125
<i>DRG35</i>				
Пакет Асистенция за водача 2: Park & Go I Сензор за движение отзад, Сензор за странично движение, преден и заден парктроник, камера за обратно виждане	-	1 760	1 760	1 760
<i>D1G23</i>				
Пакет GS интериор Предвидено място за поставяне на обезопасителна мрежа зад първия ред седалки, Подготовка за инсталиране на предпазна мрежа, Тъмен дизайн на тавана, Спортни алуминиеви педали, Кожен волан "OPC/Line", Отопление на волана, Пластини на праговете на вратите с надпис "OPEL"	-	815	815	S
<i>DVH57</i>				
Пакет Черен лак за екстериора Лайстна около прозорците, горна - черен лак, средна - черен лак, Рамка на решетката на предната броня и фарове за мъгла, черен лак, Рейки за покрив, черен лакек (Sports Tourer)	-	-	-	S
<i>DGV09</i>				
Пакет за заключване на вратата (Grandsport) Безключов достъп (PEPS), Безключово запалване, електрическо заключване на кормилната колона	-	205	205	S
<i>DJA22</i>				
Лесен пакет за достъп (Sports Tourer) Безключов достъп (PEPS), безключово запалване, безконтактно отваряне на задната врата, покривало на багажното отделение	-	755	755	S
<i>DJA22</i>				
Премиум звуков пакет Пакет "Acoustic" (Звукоизолирани прозорци), Аудио система BOSE с 6 тонколони и субуфер	-	785	785	785
<i>D6F04</i>				
Пакет Ultimate Свърхтониранни задни стъкла, орнаменти по табло и врати "Brushed Ice", Алуминиеви джанти, 8.5 J x 18, черен гланц, интериорен пакет GS Line	-	1 125	-	-
<i>DVD10</i>				
Екстериор	Edition	Elegance	Business	GS Line
Основни цветове	0	0	0	0
Цвят металик и мика	805	805	805	805
Електрически панорамен люк (Grandsport)	-	1 665	1 665	1 665
<i>DTC07+ D5G07</i>				
Капчки на огледалата, черен лак	S	S	S	S
<i>DYI45</i>				
Отопляеми електрорегулируеми странични огледала в цвета на купето, ръчно сгъваеми	S	S	S	-
<i>DHU03</i>				
Електрически сгъваеми огледала, с подгряване и насочена светлина	-	-	-	S
<i>DHU09</i>				
LED фарове	S	-	-	-
<i>DLA10</i>				
LED фарове + Адаптивни предни светлини	-	S	S	S
<i>DLA05</i>				
Автоматични светлини	S	-	-	-
<i>DYQ02</i>				
Автоматични светлини + Автоматичен динамичен контрол на фаровете	-	S	S	S
<i>DYQ03</i>				
Помощник при паркиране преден и заден	S	S	S	S
<i>DUB23</i>				
Дневни светлини LED	S	S	S	S
<i>DEK08</i>				
LED задни светлини	S	S	S	S
<i>DQL02</i>				
Предни фарове за мъгла	S	S	S	S
<i>DPR05</i>				
Поглъщащо топлината стъкло	S	S	S	-
<i>DVD02</i>				
Свърхтониранни задни стъкла	-	-	-	S
<i>DVD10</i>				
Релси за багажник на покрива, черни (Sports Tourer)	S	-	-	-
<i>DKK03</i>				
Релси за багажник на покрива, сребристи (Sports Tourer)	-	S	S	S
<i>DKK02</i>				
Заден спойлер (Grand Sport)	-	-	-	S
<i>DDF02</i>				
Интервални чистачки и отопление на прозорците на задните врати (Sports Tourer)	S	S	S	S
<i>DNC05</i>				
Теглич със сгъваема кука	1 420	1 420	1 420	1 420
<i>DAQ08</i>				

Оборудване

Интериор		Edition	Elegance	Business	GS Line
Тапицерия Текстил "Billy", черен Jet (само с DWAFB/ DWAFK)	BOPH7	0	-	-	-
Тапицерия Текстил "Billy", черен Jet, AGR седалка водач (само с DWAFD/ DWAFE)	BOPH7	445	0	0	-
Тапицерия - Текстилна "Monita", черна, AGR седалка на водача (само с DWAFi)	BOPH9	-	645	2 570	-
Тапицерия Текстил "Alcantara", черен Jet, AGR седалки водач и пътник до него (само с DWAFG/ DWAFJ)	BOP1U	-	2 470	1 965	0
Тапицерия Кожа/Morrocana "Siena II", перфорирана, черен Jet, AGR седалки водач и пътник до него (само с DWAFK)	BOP1O	-	-	-	2 250
Тапицерия Кожа/Morrocana "Siena II", перфорирана, черен Jet, AGR седалки водач и пътник до него (само с DWAFK)	BOP1O	-	3 585	2 290	-
Седалки - допълнителен пакет 01 Комфортни предни седалки, Ръчен 6-посочен водач (напред / назад, нагоре / надолу с наклонена облегалка на седалката), Ръчен четирипосочен пътник (отпред / отзад с наклонена облегалка), Облегалка за глава на предната седалка, неподвижна	DWAFB	0	-	-	-
Седалки - допълнителен пакет 02 Комфортни предни седалки, Ръчен 6-посочен водач (напред / назад, нагоре / надолу с наклонена облегалка на седалката), Ръчен четирипосочен пътник (отпред / отзад с наклонена облегалка), Облегалка за глава на предната седалка, неподвижна, Отопляеми предни седалки	DWAFK	410	-	-	-
Седалки - допълнителен пакет 03 Предни спортни седалки, Регулатор на ръчна предна седалка, 8-посочен, водач, Ръчен четирипосочен пътник (отпред / отзад с наклонена облегалка), Удължаваща се възглавница на седалката на водача, Подглавници на предните седалки, регулиране в 4 посоки, Лумбална опора на седалката на шофьора, ел.регулируема 4 посоки	DWAFD	0	0	-	-
Седалки - допълнителен пакет 04 Предни спортни седалки, Регулатор на ръчна предна седалка, 8-посочен, водач, Ръчен четирипосочен пътник (отпред / отзад с наклонена облегалка), Удължаваща се възглавница на седалката на водача, Подглавници на предните седалки, регулиране в 4 посоки, Лумбална опора на седалката на шофьора, ел.регулируема 4 посоки, Отопляеми предни седалки	DWAFE	410	410	0	-
Седалки - допълнителен пакет 05 Предни спортни седалки, Регулатор на ръчна предна седалка, 8-посочен, водач, Регулираща ръчна седалка, 8-пътна, пътническа, Удължаваща се възглавница на седалката на водача, Удължаваща се възглавница на седалката на пътника, Подглавници на предните седалки, регулиране в 4 посоки, Лумбална опора на седалката на шофьора, ел.регулируема 4 посоки, Лумбална опора на седалката на пътника до шофьора, ел.регулируема 4 посоки	DWAFG	-	-	-	0
Седалки - допълнителен пакет 07 Предни спортни седалки, Регулатор мощност на предната седалка, 8-посочен, водач, Настройка на седалката и електрическото огледало от страната на водача с памет, Регулираща ръчна седалка, 8-пътна, пътническа, Шофьорска седалка с функция за масаж, Удължаваща се възглавница на седалката на водача, Шофьорска седалка с ел.регулиране на седалищна част, Удължаваща се възглавница на седалката на пътника, Подглавници на предните седалки, регулиране в 4 посоки, Лумбална опора на седалката на шофьора, ел.регулируема 4 посоки, Лумбална опора на седалката на пътника до шофьора, ел.регулируема 4 посоки, Отопляеми предни седалки, Пакет ергономична седалка за шофьора, Подгреваемо предно стъкло	DWAFi	-	0	0	-
Седалки - допълнителен пакет 09 Предни спортни седалки, Регулатор мощност на предната седалка, 8-посочен, водач, Настройка на седалката и електрическото огледало от страната на водача с памет, Регулираща ръчна седалка, 8-пътна, пътническа, Шофьорска седалка с функция за масаж, Удължаваща се възглавница на седалката на водача, Шофьорска седалка с ел.регулиране на седалищна част, Удължаваща се възглавница на седалката на пътника, Подглавници на предните седалки, регулиране в 4 посоки, Лумбална опора на седалката на шофьора, ел.регулируема 4 посоки, Лумбална опора на седалката на пътника до шофьора, ел.регулируема 4 посоки, Отопляеми предни седалки, Отопляеми задни седалки, Подгреваемо предно стъкло	DWAFJ	-	0	0	2 560
Седалки - допълнителен пакет 10 Предни спортни седалки, Регулатор мощност на предната седалка, 8-посочен, водач, Настройка на седалката и електрическото огледало от страната на водача с памет, Регулираща ръчна седалка, 8-пътна, пътническа, Шофьорска седалка с функция за масаж, Удължаваща се възглавница на седалката на водача, Шофьорска седалка с ел.регулиране на седалищна част, Удължаваща се възглавница на седалката на пътника, Подглавници на предните седалки, регулиране в 4 посоки, Лумбална опора на седалката на шофьора, ел.регулируема 4 посоки, Лумбална опора на седалката на пътника до шофьора, ел.регулируема 4 посоки, Отопляеми предни седалки, Отопляеми задни седалки, Вентилация на предна седалка, водач и пътник, Подгреваемо предно стъкло	DWAFK	-	0	0	0

Оборудване

Интериор		Edition	Elegance	Business	GS Line
Електрически предни прозорци	DLB11	S	S	S	S
Електрически задни стъкла	DLE05	S	S	S	S
Сенници с огледало	DMG07	S	-	-	-
Сенници, с LED осветяване на огледалата на водача и пътника	DMG14	-	S	S	S
Облицован с кожа волан		S	S	S	-
Управление на аудиосистемата от волана, Отопление на волана(при отопляеми седалки)	DVH04	S	S	S	-
Спортен кожен волан		-	-	-	S
Управление на аудиосистемата от волана, Отопление на волана	DVH57	-	-	-	S
Пера за превключване на предавките от волана (с автоматична скоростна кутия)	DCQ04	-	-	-	305
Пакет за климатизиране "Premium" Двухонален климатроник	DRE07	S	S	S	S
Електрическа система QuickHeat за бързо затопляне на купето (само със специфични двигатели)	DRi01	510	510	510	510
Предпазна мрежа (Sports Tourer)	DSP01	S	S	S	-
Тъмен дизайн на тавана (Sports Tourer)		S	S	S	S
Предвидено място за поставяне на обезопасителна мрежа зад първия ред седалки, Подготовка за инсталиране на предпазна мрежа	DIZ33	S	S	S	S
Орнаменти, табло и врати, Комбинация 10, "Parallax"	DENUQ	S	-	-	-
Орнаменти, табло и врати, Комбинация 2, "Hexagon"	DENUR	-	S	S	S
Информационно-развлекателни системи		Edition	Elegance	Business	GS Line
Multimedia					
7 високоговорителя "premium", Дисплей в приборното табло (едноцветен графичен), Радио антена в задния прозорец, USB	DRC77	S	-	-	-
Multimedia Navi Pro					
7 високоговорителя "premium", Дигитално табло 8" с подробна информация (Многоцветна графика), Антена тип "перка на акула" на покрива, Slot за карта памет, 2 USB порта	DRC70	-	S	S	S
Вградена дигитална аудио система, DAB/DAB+/DMB-R	DRC6D	S	S	S	S
Безопасност		Edition	Elegance	Business	GS Line
Круиз контрол	DRG30	S	S	S	S
Информация за състоянието на колата	DUE01	S	S	S	S
Въздушни завеси	DNF04	S	S	S	S
Въздушни възглавници от страната на водача/пътника отпред, от предната и задната страна и въздушни завеси	DNF08	-	205	-	-
Алармена инсталация		510	510	510	510
Автономно захранвана алармена сирена, Сензор за движение във вътрешността на автомобила, Сензор за накланяне на автомобила	DAB13	510	510	510	510
Дистанционно централно заключване	DYD00	S	S	S	-
Заключване, дистанционно, безключово (PEPS)	DJA22	-	-	-	S
Система за разпознаване на пътните знаци	DE702	390	390	S	S
Променлива в реално време амортизация на шасито	DN802	-	2 030	2 030	2 030
Секретни болтове	DQF01	50	50	50	50
Гуми и джанти		Edition	Elegance	Business	GS Line
Стоманени джанти 17 x 7.0	DZHUS	S	-	-	-
Алуминиеви джанти, 7.5 J x 17, 5 двойни спици, сребърни	DZHUT	-	S	S	-
Алуминиеви джанти, 8.5 J x 18, Дизайн с много спици, черен гланц	DZHVJ	-	480	480	-
Алуминиеви колела, 8.5 J x 18, многолъчев дизайн, сребристи	DZHVH	-	480	480	-
Алуминиеви джанти, 8.5 J x 18, Дизайн с много спици, черен гланц DC	DZHVi	-	480	480	S
Гуми 225/55R17 XL 101V BW ALE (all-season tires) (само с RSC)	DMI23	405	405	405	-
Ремонтен комплект за гуми	DRS00	S	S	S	S
Разпоредби за резервни колела (Grand Sport) (само със специфични двигатели)	DRS19	30	30	30	-
Резервно колело, спестяващо място 16 X 4,0 BT стоманено, Design 2	DRS10	120	120	120	-
17" Резервно колело, стомана, пестящо място	DRS11	120	120	120	-

Технически данни

Общи спецификации		
РАЗМЕРИ	Grand Sport	Sports Tourer
Височина (мм)	1455	1500
Дължина (мм)	4897	4986
Междуосие (мм)	2829	2829
Широчина (със/без страничните огледала) (мм)	2093/1863	2093/1863
Следа (предна/задна) (мм)	1607/1610	1607/1610
Радиус на завой в метри		
От стена до стена	11,74	11,74

Общи спецификации		
Обем на багажното отделение (ЕCIE/GM) в литри	Grand Sport	Sports Tourer
Капацитет на багажното отделение	490-1450	560-1665
Размери на багажното отделение (ЕCIE/GM) в мм		
Дължина на пода до облегалките на задната седалка	1133	1178
Дължина на пода при сгънати облегалки на задната седалка	1940	2005
Разстояние между вътрешните арки на калниците	1030	1030
Височина на товарния отсек	1444	1451

Insignia Grand Sport

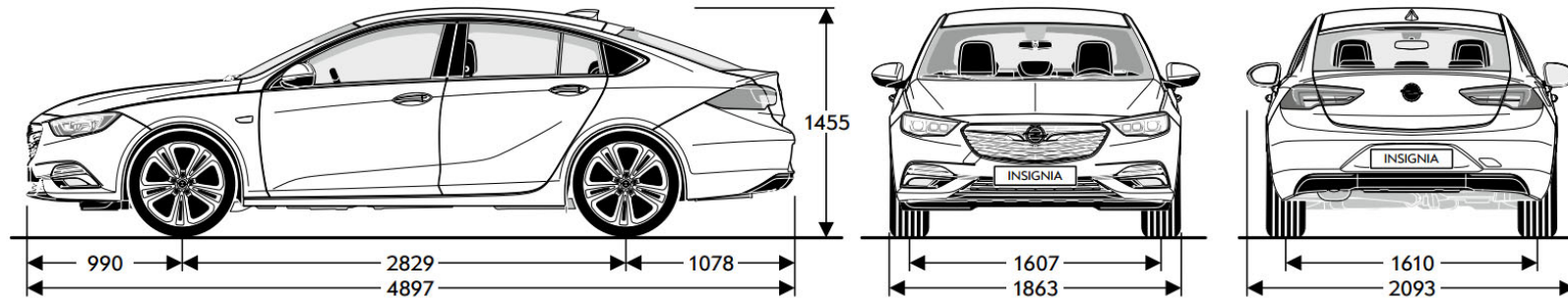

Insignia Sports Tourer

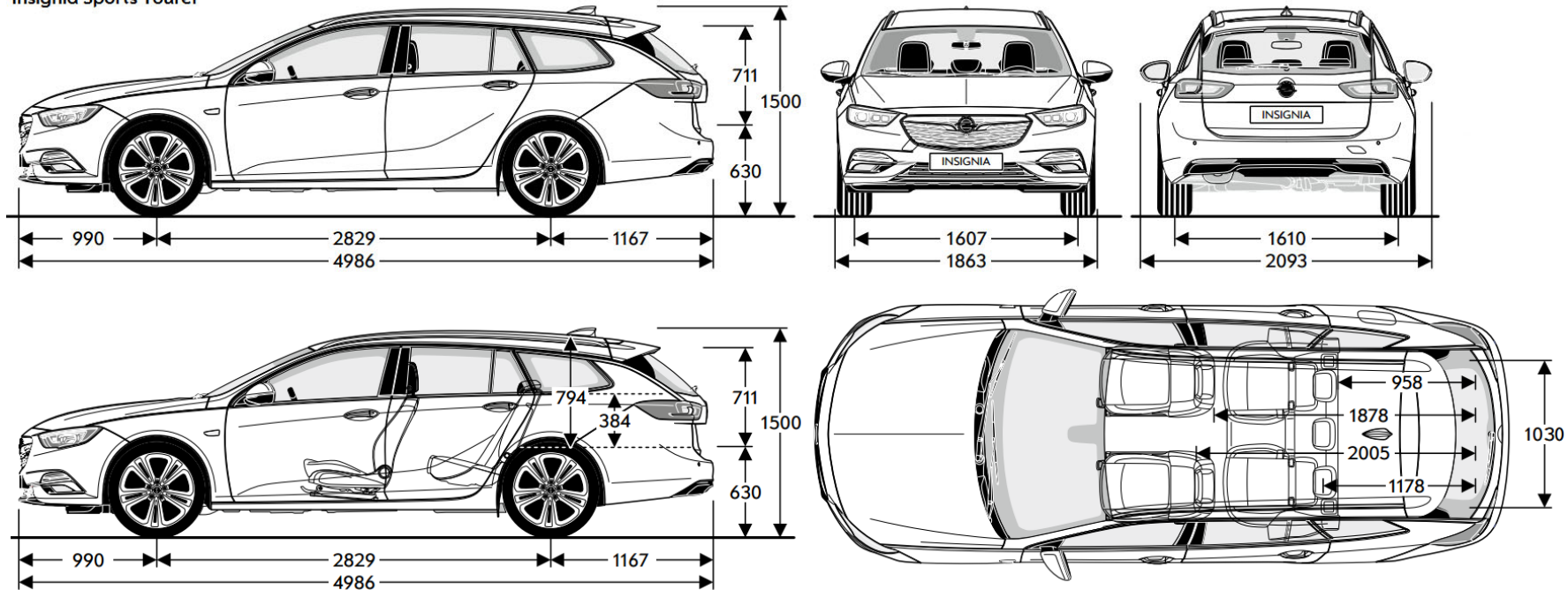

Технически данни

Дизелови двигатели					
двигатели	1.5 дизел Start/Stop (91 кВт/122 к.с.)	1.5 дизел Start/Stop (91 кВт/122 к.с.)	2.0 дизел Start/Stop (128 кВт/174 к.с.)	2.0 дизел Start/Stop (128 кВт/174 к.с.)	2.0 дизел Start/Stop 4x4 (128 кВт/174 к.с.)
Норма на емисии	Euro 6d	Euro 6d	Euro 6d	Euro 6d	Euro 6d
Гориво	дизел	дизел	дизел	дизел	дизел
Брой цилиндри	3	3	4	4	4
Работен обем (см ³)	1496	1496	1955	1955	1955
Максимална мощност (кВт/к.с.)	91 / 122	91 / 122	128 / 174	128 / 174	128 / 174
Максимална мощност при об./мин	3250	3250	3500	3500	3500
Максимален въртящ момент (Нм)	300	285	380	380	380
Максимален въртящ момент при об./мин	1750-2500	1750-2750	1500-2750	1500-2750	1500-2750
Тегло в кг (Grand Sport / Sports Tourer)					
Собствено тегло на автомобила, вкл. Водача	1505 / 1585	1595 / 1610	1590 / 1610	1615 / 1615	1710 / 1735
Максимално допустимо брутно тегло на автомобила	2110 / 2175	2140 / 2200	2160 / 2205	2200 / 2245	2290 / 2330
Полезен товар	605 / 590	545 / 590	570 / 595	585 / 630	580 / 595
Максимално тегло за теглене без спирачка	730 / 750	730 / 750	750 / 750	750 / 750	750 / 750
Максимално тегло за теглене със спирачка (12% стъпка)	1500 / 1600	1500 / 1450	1950 / 1900	1650 / 1625	1625 / 1550
Разход на гориво (л/100 км) (Grand Sport)					
Трансмисия	6-степенна механична	8-степенна автоматична	6-степенна механична	8-степенна автоматична	8-степенна автоматична
комбиниран цикъл (WLTP)	4,6-5,5	5,0-5,8	4,6-5,3	4,9-5,6	5,7-6,7
емисия на CO ₂ (гр/км) (WLTP)	121-145	132-153	120-138	129-145	149-175
Максимална скорост (км/ч)	205	200	228	225	223
Ускорение 0-100 км/ч (сек)	11,4	12,2	8,7	8,9	8,9
Разход на гориво (л/100 км) (Sports Tourer)					
Трансмисия	6-степенна механична	8-степенна автоматична	6-степенна механична	8-степенна автоматична	8-степенна автоматична
комбиниран цикъл (WLTP)	4,6-5,5	5,0-5,8	4,6-5,3	4,9-5,6	5,7-6,7
емисия на CO ₂ (гр/км) (WLTP)	121-145	132-153	120-138	129-145	149-175
Максимална скорост (км/ч)	202	197	225	222	220
Ускорение 0-100 км/ч (сек)	11,6	12,4	8,9	9,1	9,1

Настоящата спецификация е основана на налична информация към 1 Май 2022. Данните са само информативни и не се гарантира абсолютната им точност. Допълнителното оборудване се заплаща отделно. Производителят си запазва правото да прави промени без предварително известие. Точна информация за междуременно настъпили евентуални промени по модела можете да получите при оторизирани дилъри на Opel. Всички цени са в български лева (BGN) с включен ДДС. Посочените цени са само за информация и не представляват задължаваща оферта за продажба. За да получите конкретни условия на закупуване и финансиране, актуални кампании и за поръчка на автомобил, моля, обърнете се към най-близкия дилър на Opel. Актуални адреси и контакти ще откриете на www.opel.bg.

Sofia France Auto, Май 2022